

МІНІСТЕРСТВО ОСВІТИ І НАУКИ УКРАЇНИ
ЗАХІДНОУКРАЇНСЬКИЙ НАЦІОНАЛЬНИЙ УНІВЕРСИТЕТ

ОСВІТНЬО-ПРОФЕСІЙНА ПРОГРАМА

«АГРОНОМІЯ»

першого (бакалаврського) рівня вищої освіти
за спеціальністю Н 1 «Агрономія»
галузі знань Н «Сільське, лісове, рибне господарство та
ветеринарна медицина»

ЗАТВЕРДЖЕНО ВЧЕНОЮ РАДОЮ

Голова вченої ради  Андрій КРИСОВАТИЙ
(протокол № 10 від « 17 » серпня 2026 р.)

Освітня програма вводиться в дію з вересня 2026 р

Ректор  Оксана ДЕСЯТНЮК
(наказ № 438 від « 17 » серпня 2026 р.)

Тернопіль – 2026

ЛИСТ ПОГОДЖЕННЯ
освітньо-професійна програми
«АГРОНОМІЯ»
першого (бакалаврського) рівня вищої освіти
за спеціальністю Н1 «Агрономія»
галузі знань Н «Сільське, лісове, рибне господарство та
ветеринарна медицина»

**Проректор з науково-педагогічної
роботи**



Віктор ОСТРОВЕРХОВ

**Директор центру ліцензування,
акредитації, методичної роботи та
забезпечення якості освіти**



Леся БІЛОВУС

Директор навчально-наукового

**Інституту інноватики,
природокористування та
інфраструктури**



Василь БРИЧ

Голова ГЗС



Антін ШУВАР

**Завідувач кафедри
агробіотехнологій**



Антін ШУВАР

Гарант ОПШ



Світлана ГОЙСЮК

Розроблено робочою групою у складі:

1. Шувар Антін Михайлович, доктор сільськогосподарських наук, професор, завідувач кафедри агробіотехнологій;
2. Сеник Іван Іванович, доктор сільськогосподарських наук, професор кафедри агробіотехнологій;
3. Шувар Іван Антонович, доктор сільськогосподарських наук, професор кафедри агробіотехнологій;
4. Гойсюк Світлана Олександрівна, кандидат сільськогосподарських наук, доцент кафедри агробіотехнологій;
5. Танасов Сергій Станіславович, кандидат сільськогосподарських наук, доцент кафедри агробіотехнологій;
6. Питуляк Микола Васильович, кандидат географічних наук, доцент кафедри агробіотехнологій;
7. Гель Ірина Мирославівна, кандидат сільськогосподарських наук, доцент кафедри агробіотехнологій;
8. Бица Роман Олегович, кандидат технічних наук, доцент кафедри агробіотехнологій;
9. Грохольська Тетяна Миколаївна, доктор філософії, викладач;
10. Миськів Софія, студент групи АГР-41.
11. Худоб'як Віталій, студент групи АГР-31.

Відгуки та рецензії на освітньо-професійну програму:

1. Коник Григорій Станіславович, перший заступник директора з наукової роботи Інституту сільського господарства Карпатського регіону НААН, доктор сільськогосподарських наук, професор, член-кореспондент НААН;
2. Дудник Іван Андрійович, директор Тернопільської філії Українського інституту експертизи сортів рослин, заслужений сортовипробувач України;
3. Панчишин Ганна, директор Державного управління "Тернопільська обласна фітосанітарна лабораторія";
4. Сидорук Галина Петрівна, вчений секретар, Тернопільська державна сільськогосподарська дослідна станція Інституту сільського господарства Карпатського регіону НААН, кандидат сільськогосподарських наук.

1. Профіль освітньої програми зі спеціальності «Агрономія»

1 – Загальна інформація	
Повна назва вищого навчального закладу та структурного підрозділу	Західноукраїнський національний університет, кафедра агробіотехнологій
Ступінь вищої освіти та назва кваліфікації мовою оригіналу	Першого Бакалавр з агрономії
Офіційна назва освітньої програми	Агрономія
Тип диплому та обсяг освітньої програми	Диплом бакалавра, одиничний, 240 кредитів ЄКТС (на базі повної загальної середньої освіти), 120-180 (на базі молодшого спеціаліста), термін навчання – 4 роки.
Наявність акредитації	Сертифікат виданий МОНУ. До 2028 р.
Цикл/рівень	НРК України – 6 рівень, FQ-EHEA – перший цикл, EQF-LLL – 6 рівень.
Передумови	Повна загальна середня освіта.
Мова(и) викладання	Українська.
Термін дії освітньої програми	2030 р.
Інтернет-адреса постійного розміщення опису освітньої програми	www.wunu.edu.ua
2 – Мета освітньої програми	
формування у здобувачів вищої освіти знань, умінь та навичок для застосування в професійній діяльності у сфері агрономії, спрямованих на вирішення комплексних завдань з організації і технології виробництва високоякісної екологічно безпечної сільськогосподарської продукції та збалансованого природокористування через теоретичне та практичне навчання.	
3 – Характеристика освітньої програми	
Предметна область (галузь знань, спеціальність) 201 Аграрні науки та продовольство 201 Агрономія	Теоретичний зміст предметної області: поняття, концепції, принципи природничих наук та їх використання для отримання високих та сталих урожаїв сільськогосподарських культур. Об'єктами професійної діяльності бакалаврів є сільськогосподарські культури та їх сорти (гібриди), селекційний процес, агроландшафти, природні кормові угіддя, ґрунт та збереження і підвищення його родючості, добрива, шкідливі організми і засоби захисту від них, технології виробництва, зберігання та первинної переробки продукції рослинництва, . Методи, методики та технології: загальнонаукові (гіпотеза, експеримент, аналіз, індукція, дедукція, моделювання, узагальнення), спеціальні (лабораторний, вегетаційний, лізиметричний, вегетаційно-польовий, польовий) методи досліджень в агрономії, статистичні методи аналізу даних, агротехнічні заходи,

	загальні технології вирощування сільськогосподарських культур. Інструменти та обладнання: обладнання, устаткування та програмне забезпечення, необхідне для лабораторних, лабораторно-польових та польових досліджень в агрономії.
Орієнтація освітньої програми	Освітньо-професійна програма підготовки бакалавра з агрономії.
Основний фокус освітньої програми	Основні предмети – дисципліни загальної підготовки; професійної підготовки; дисципліни вільного вибору студента, що розширюють загальні компетентності. Акцент робиться на професійно-орієнтованих дисциплінах, які забезпечують практичну підготовку бакалавра з агрономії та розвиток професійних компетентностей при здійсненні діяльності у галузі аграрної науки та продовольство. Ключові слова: агрономія, рослинництво, ґрунтознавство, генетика, селекція та насінництво, землеробство, агрохімія, плідівництво, овочівництво, кормовиробництво та луківництво, агрофармакологія, фітопатологія та ентомологія.
Особливості програми	Програма орієнтована на проведення досліджень з актуальних проблем агрономії. Можливим аспектом професійного розвитку є відпрацювання технологій вирощування нішевих та лікарських культур за змін клімату в умовах Лісостепу західного малого Полісся та малородючих ґрунтів Карпатського регіону
4 – Придатність випускників до працевлаштування та подальшого навчання	
Придатність до працевлаштування	Фахівець може займати первинні посади (за ДК 003:2010): Агроном 2213.2; Агроном відділення (бригади, сільськогосподарської ділянки, ферми, цеху) 3212; Агроном з насінництва 2213.2; Агроном із захисту рослин 2213.2
Подальше навчання	Бакалавр може продовжувати навчання на другому (магістерському) рівні вищої освіти
5 – Викладання та оцінювання	
Викладання та навчання	Загальний стиль навчання – проблемно-орієнтований. Лекційні заняття поєднуються з практичними заняттями, диспуатами, «мозковими штурмами» та робочими зустрічами. Практикується студентсько-центроване навчання, електронне навчання в системі Moodle, самонавчання.
Оцінювання	Тестування, опитування, дискусії, презентації, модульні контрольні роботи, усні та письмові екзамени, захист: комплексних практичних індивідуальних завдань; курсових робіт; звіту з виробничої практики. Атестація здійснюється у формі атестаційного екзамену.
6 – Програмні компетентності	
Інтегральна компетентність	Здатність розв'язувати складні спеціалізовані задачі та практичні проблеми з агрономії, що передбачає застосування теорій та методів відповідної науки і характеризується комплексністю та невизначеністю умов.

<p>Загальні компетентності (ЗК)</p>	<ol style="list-style-type: none"> 1. Здатність реалізувати свої права і обов'язки як члена суспільства, усвідомлювати цінності громадянського (вільного демократичного) суспільства та необхідність його сталого розвитку, верховенства права, прав і свобод людини і громадянина в Україні. 2. Здатність зберігати та примножувати моральні, культурні, наукові цінності і досягнення суспільства на основі розуміння історії та закономірностей розвитку предметної області, її місця у загальній системі знань про природу і суспільство та у розвитку суспільства, техніки і технологій, використовувати різні види та форми рухової активності для активного відпочинку та ведення здорового способу життя. 3. Здатність до абстрактного мислення, аналізу та синтезу. 4. Здатність спілкуватися державною мовою як усно, так і письмово. 5. Здатність спілкуватися іноземною мовою. 6. Знання та розуміння предметної області та розуміння професійної діяльності. 7. Здатність застосовувати знання у практичних ситуаціях. 8. Навички здійснення безпечної діяльності. 9. Здатність до пошуку, оброблення та аналізу інформації з різних джерел. 10. Здатність працювати в команді. 11. Прагнення до збереження навколишнього середовища. 12. Здатність ухвалювати рішення та діяти, дотримуючись принципу неприпустимості корупції та будь-яких інших проявів недоброчесності.
<p>Фахові компетентності спеціальності (ФК)</p>	<ol style="list-style-type: none"> 1. Здатність використовувати базові знання основних підрозділів аграрної науки (рослинництво, землеробство, селекція та насінництво, агрохімія, плодівництво, овочівництво, ґрунтознавство, кормовиробництво, механізація в рослинництві, захист рослин). 2. Здатність вирощувати, розмножувати сільськогосподарські культури та здійснювати технологічні операції з первинної переробки і зберігання продукції. 3. Знання та розуміння основних біологічних і агротехнологічних концепцій, правил і теорій, пов'язаних із вирощуванням сільськогосподарських та інших рослин. 4. Здатність застосовувати знання та розуміння фізіологічних процесів сільськогосподарських рослин для розв'язання виробничих технологічних задач. 5. Здатність оцінювати, інтерпретувати й синтезувати теоретичну інформацію та практичні, виробничі і дослідні дані у галузях сільськогосподарського виробництва. 6. Здатність застосовувати методи статистичної обробки дослідних даних, пов'язаних з технологічними та селекційними процесами в агрономії. 7. Здатність науково обґрунтовано використовувати добрива та засоби захисту рослин з урахуванням їх хімічних і фізичних властивостей та впливу на навколишнє середовище. 8. Здатність розв'язувати широке коло проблем та задач у процесі вирощування сільськогосподарських культур шляхом розуміння їх біологічних особливостей та використання як теоретичних, так і практичних методів. 9. Здатність управляти комплексними діями або проектами,

	<p>відповідальність за прийняття рішень у конкретних виробничих умовах.</p> <p>10. Здатність до трансферу інноваційних технологій вирощування нішевих культур.</p> <p>11. Розуміння та здатність застосовувати агротехнології вирощування лікарських культур</p>
7 – Програмні результати навчання	
	<ol style="list-style-type: none"> 1. Аналізувати основні етапи і закономірності історичного розвитку для формування громадської позиції. 2. Прагнути до самоорганізації та самоосвіти. 3. Обговорювати і пояснювати основи, що сприяють розвитку загальної політичної культури та активності, формуванню національної гідності й патріотизму, соціалізації особистості, схильності до етичних цінностей, знання економіки й права. 4. Порівнювати та оцінювати сучасні науково-технічні досягнення у галузі агрономії. 5. Проводити літературний пошук українською та іноземною мовами та аналізувати отриману інформацію. 6. Демонструвати знання й розуміння фундаментальних дисциплін в обсязі, необхідному для володіння відповідними навичками в галузі агрономії. 7. Демонструвати знання і розуміння принципів фізіологічних процесів рослин в обсязі, необхідному для освоєння фундаментальних та професійних дисциплін. 8. Володіти статистичними методами опрацювання даних в агрономії. 9. Володіти на операційному рівні методами спостереження, опису, ідентифікації, класифікації, а також культивування об'єктів і підтримання стабільності агроценозів із збереженням природного різноманіття. 10. Аналізувати та інтегрувати знання із загальної та спеціальної професійної підготовки в обсязі, необхідному для спеціалізованої професійної роботи у галузі агрономії. 11. Ініціювати оперативне та доцільне вирішення виробничих проблем відповідно до зональних умов. 12. Проектувати й організовувати технологічні процеси вирощування насінневого матеріалу сільськогосподарських культур відповідно до встановлених вимог. 13. Проектувати та організовувати заходи вирощування високоякісної сільськогосподарської продукції та відповідно до чинних вимог. 14. Інтегрувати й удосконалювати виробничі процеси вирощування сільськогосподарської продукції відповідно до чинних вимог. 15. Планувати економічно вигідне виробництво сільськогосподарської продукції. 16. Організовувати результативні і безпечні умови роботи. 17. Здійснювати ефективне вирощування нішевих культур 18. Володіти технологіями та способами регулювання продуктивності агроценозів лікарських культур.
8 – Ресурсне забезпечення реалізації програми	
Кадрове забезпечення	Всі науково-педагогічні працівники, залучені до реалізації освітньої програми мають науковий ступінь і/або вчене звання та

	підтверджений рівень наукової і професійної активності, що відповідає вимогам ліцензійних умов. Усі науково-педагогічні працівники мають показники академічної та професійної кваліфікації відповідно до дисципліни, викладання якої вони забезпечують.
Матеріально-технічне забезпечення	У навчальному процесі використовуються навчальні аудиторії, комп'ютерні лабораторії, конференц-зал, бібліотека – фонд якої сформовано відповідно до потреб освітнього процесу. До послуг студентів і викладачів є також читальний зал на 80 місць, абонемент та копіювальна техніка. Є доступу до мережі Інтернет, діє Wi-Fi. Наявна вся необхідна соціально-побутова інфраструктура, кількість місць в гуртожитках відповідає вимогам.
Інформаційне та навчально-методичне забезпечення	Офіційний веб-сайт http://www.wunu.edu.ua містить інформацію про освітні програми, навчальну, наукову і виховну діяльність, структурні підрозділи, правила прийому, контакти. Матеріали навчально-методичного забезпечення освітньо-професійної програми викладені в інституційному репозитарії бібліотеки ТНЕУ ім. Л. Каніщенка: http://library.wunu.edu.ua . Читальний зал забезпечений бездротовим доступом до мережі Інтернет. Усі ресурси бібліотеки доступні через сайт університету: http://www.wunu.edu.ua .
9 – Академічна мобільність	
Національна кредитна мобільність	Відповідно до угод ЗУНУ.
Міжнародна кредитна мобільність	Відповідно до угод ЗУНУ та угод про міжнародну академічну мобільність (Еразмус+ K1).
Навчання іноземних здобувачів вищої освіти	Відповідно до нормативно-правових документів.

2. Перелік компонент освітньо-професійної програми та їх логічна послідовність

2.1. Перелік компонент ОП

Код н/д	Компоненти освітньої програми (навчальні дисципліни, курсові проекти (роботи), практики, кваліфікаційна робота)	Кількість кредитів	Форма підсумк. контролю
1	2	3	4
Обов'язкові компоненти ОП ЦИКЛ ЗАГАЛЬНОЇ ПІДГОТОВКИ			
ОК 1.	Українська мова за професійним спрямуванням	3	залік
ОК 2.	Історія державності та культура України	4	екзамен
ОК 3.	Фізичне виховання	3	залік
ОК 4.	Іноземна мова	7	залік, екзамен
ОК 5.	Філософія	4	екзамен
ОК 6.	Вища математика	5	залік
ОК 7.	Вступ до фаху і академічна доброчесність	4	екзамен
ОК 8.	Інформаційно-комунікаційні технології	4	екзамен
ОК 9.	Статистика	4	екзамен
ОК10.	Хімія	6	екзамен
ОК 11.	Основи національного спротиву	5	залік
Разом		49	
ЦИКЛ ПРОФЕСІЙНОЇ ПІДГОТОВКИ			
ОК 12.	Ботаніка	4	залік
ОК 13.	Грунтознавство з основами геології	6	екзамен
ОК 14.	Фізіологія рослин з основами біохімії	4	екзамен
ОК15.	Біохімія	4	екзамен
ОК 16.	Сільськогосподарська мікробіологія	4	екзамен
ОК 17.	Сільськогосподарська ентомологія	4	екзамен
ОК 18.	Агрометеорологія	3	
ОК 19.	Фітопатологія	4	екзамен
ОК 20.	Селекція та насінництво польових культур	4	екзамен
ОК 21.	Безпека життєдіяльності та охорона праці	4	залік
ОК 22.	Овочівництво	5	екзамен
ОК 23.	Плодівництво	5	екзамен
ОК 24.	Системи точного землеробства та машиновикористання в рослинництві	5	екзамен
ОК 25.	Організація наукових досліджень в агрономії	4	екзамен
ОК 26.	Агрофармакологія	4	екзамен
ОК 27.	Курсова робота з дисципліни «Агрофармакологія»	3	захист
ОК 28.	Кормовиробництво з основами луківництва	4	екзамен
ОК 29.	Агрохімія і система удобрення рослин	5	екзамен
ОК 30.	Землеробство з основами гербології	6	екзамен
ОК 31.	Рослинництво	6	екзамен
ОК 32.	Агроекологія і виробництво органічної продукції рослинництва	5	екзамен
ОК 33.	Технології зберігання та переробки продукції рослинництва з основами стандартизації	5	екзамен
ОК 34.	Технології вирощування нішевих та лікарських культур	5	екзамен
ОК 35.	Основи біотехнології в рослинництві	5	екзамен
ОК 36.	Фітоенергетика	5	екзамен
ОК 37.	Навчальна практика	3	залік

ОК 38.	Виробнича практика	12	залік
ОК 39.	Атестаційний екзамен	3	екзамен
Разом		131	
ЗАГАЛЬНИЙ ОБСЯГ ОБОВ'ЯЗКОВИХ КОМПОНЕНТ		180	
ВИБІРКОВІ КОМПОНЕНТИ		60	
ЗАГАЛЬНИЙ ОБСЯГ ОСВІТНЬОЇ ПРОГРАМИ		240	

1.2. Структурно-логічна схема ОП

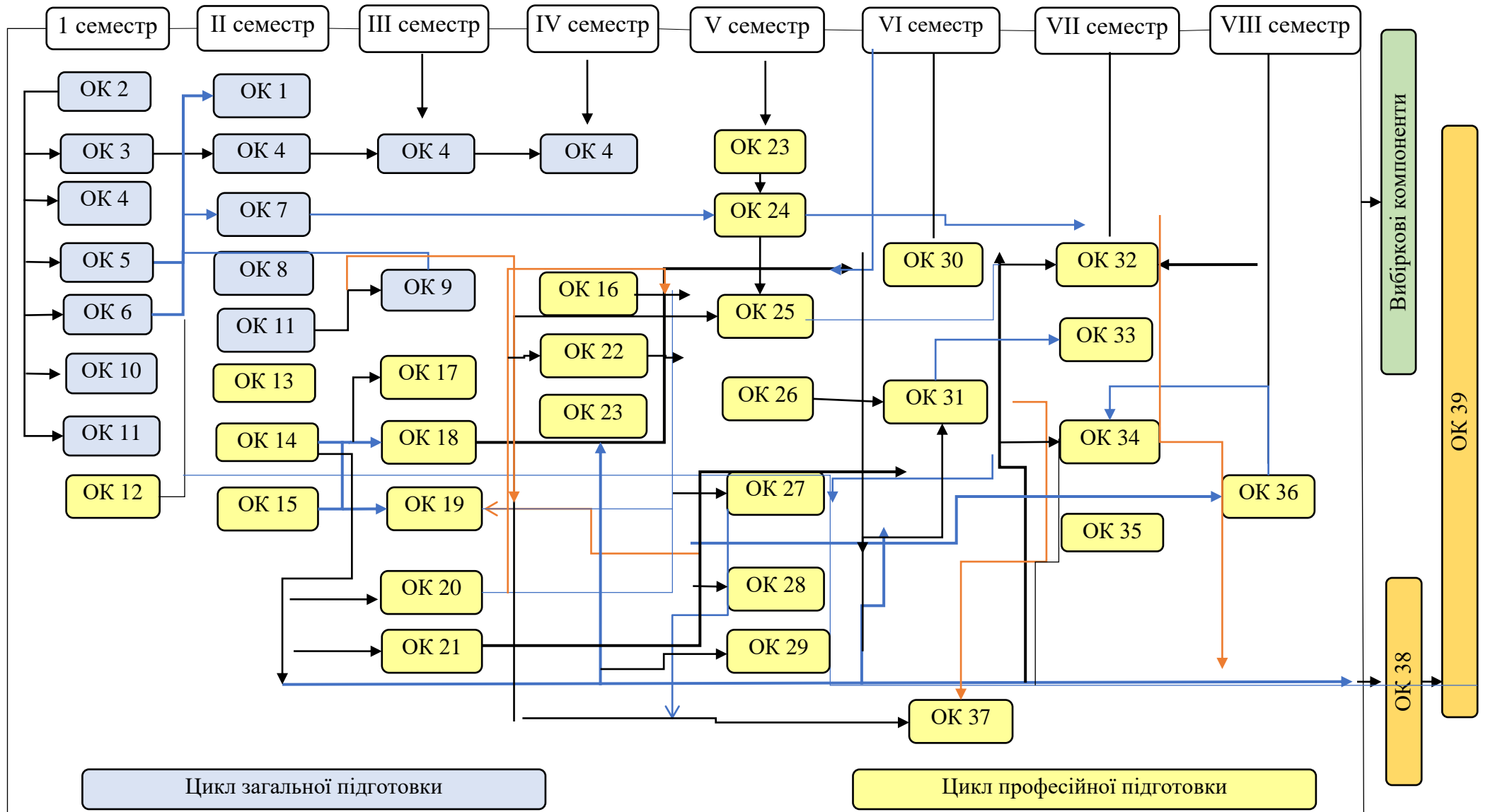

3. Форма атестації здобувачів вищої освіти

Атестація випускників освітньо-професійної програми «Агрономія» спеціальності Н1 Агрономія проводиться у формі Атестаційного екзамену та завершується видачею документу встановленого зразка про присудження йому ступеня бакалавра. Атестація здійснюється відкрито і публічно.

**4. Матриця відповідності програмних компетентностей
компонентам освітньої програми**

	ОК 1	ОК 2	ОК 3	ОК 4	ОК 5	ОК 6	ОК 7	ОК 8	ОК 9	ОК 10	ОК 11	ОК 12	ОК 13	ОК 14	ОК 15	ОК 16	ОК 17	ОК 18	ОК 19	ОК 20	ОК 21	ОК 22	ОК 23	ОК 24	ОК 25	ОК 26	ОК 27	ОК 28	ОК 29	ОК 30	ОК 31	ОК 32	ОК 33	ОК 34	ОК 35	ОК 36	ОК 37	ОК 38	ОК 39		
ЗК 1				+																																					
ЗК 2		+	+								+																														
ЗК 3					+	+			+																																
ЗК 4	+																																								
ЗК 5				+																																					
ЗК 6							+			+		+	+	+	+	+	+		+	+		+	+	+	+	+	+	+	+	+	+	+			+	+		+	+		
ЗК 7																+	+	+	+	+		+	+	+	+	+	+	+	+	+	+	+	+	+	+	+	+	+	+	+	
ЗК 8															+	+	+		+	+	+	+	+	+	+	+	+	+	+	+	+	+	+	+	+	+	+	+	+	+	
ЗК 9										+	+																												+	+	
ЗК 10										+															+		+							+	+	+	+				
ЗК 11													+	+	+	+	+	+	+	+	+	+	+	+	+	+	+	+	+	+	+	+	+	+	+	+	+	+	+	+	
ЗК 12							+																						+											+	
ФК 1							+					+		+			+	+		+	+	+	+	+	+	+	+	+	+	+	+	+	+	+	+	+	+	+	+	+	
ФК 2												+								+	+	+			+		+	+	+	+	+	+	+	+	+	+	+	+	+	+	
ФК 3							+					+	+		+	+	+	+	+	+		+	+	+	+	+	+	+	+	+	+	+	+	+	+	+	+	+	+	+	
ФК 4														+		+	+		+				+		+		+	+	+	+	+	+	+	+	+	+	+	+	+	+	
ФК 5							+																		+		+												+	+	+
ФК 6																			+																				+	+	+
ФК 7																+	+		+	+									+												
ФК 8							+						+			+	+	+	+	+							+	+	+	+	+	+	+	+	+	+	+	+	+	+	+
ФК 9							+												+	+	+	+	+	+	+	+	+	+	+	+	+	+	+	+	+	+	+	+	+	+	+
ФК 10																																						+	+	+	+
ФК 11																		+																		+	+				

**5. Матриця забезпечення програмних результатів навчання (ПРН)
відповідними компонентами освітньої програми**

	ОК 1	ОК 2	ОК 3	ОК 4	ОК 5	ОК 6	ОК 7	ОК 8	ОК 9	ОК 10	ОК 11	ОК 12	ОК 13	ОК 14	ОК 15	ОК 16	ОК 17	ОК 18	ОК 19	ОК 20	ОК 21	ОК 22	ОК 23	ОК 24	ОК 25	ОК 26	ОК 27	ОК 28	ОК 29	ОК 30	ОК 31	ОК 32	ОК 33	ОК 34	ОК 35	ОК 36	ОК 37	ОК 38	ОК 39				
ПРН 1		+		+																																							
ПРН 2			+			+																																					
ПРН 3					+		+				+																																
ПРН 4							+		+																	+																	
ПРН 5	+	+		+																																							
ПРН 6							+			+		+	+	+	+	+	+	+	+	+		+	+	+		+	+	+	+	+	+	+	+	+	+	+	+	+	+	+	+	+	
ПРН 7														+	+	+						+	+																				
ПРН 8								+	+																	+																	
ПРН 9													+			+	+	+	+	+							+	+		+	+	+	+	+	+	+	+	+	+	+	+	+	
ПРН 10							+						+	+	+						+		+	+	+	+	+	+	+	+	+	+	+	+	+	+	+	+	+	+	+		
ПРН 11																		+							+	+	+	+	+	+	+	+	+	+	+	+	+	+	+	+	+	+	
ПРН 12																				+															+		+	+	+	+	+		
ПРН 13																						+	+							+	+	+	+	+	+	+	+	+	+	+	+	+	
ПРН 14																								+												+	+	+	+	+	+	+	
ПРН 15																											+	+													+	+	
ПРН 16																		+	+		+				+	+	+	+	+	+	+	+	+	+	+	+	+	+	+	+	+	+	
ПРН 17																																									+	+	
ПРН 18																														+	+	+				+							