

**МІНІСТЕРСТВО ОСВІТИ І НАУКИ УКРАЇНИ**  
**ЗАХІДНОУКРАЇНСЬКИЙ НАЦІОНАЛЬНИЙ УНІВЕРСИТЕТ**

**ПРОЄКТ**

**ОСВІТНЬО-ПРОФЕСІЙНА ПРОГРАМА**

**«Міжнародне право»**

**першого (бакалаврського) рівня вищої освіти**

**підготовки здобувачів вищої освіти**

**за спеціальністю 293 Міжнародне право**

**галузі знань 29 Міжнародні відносини**

## ПЕРЕДМОВА

### *Розроблено робочою групою у складі:*

1. Доцент кафедри міжнародного права та міграційної політики, гарант ОПП, кандидат юридичних наук, доцент Людмила САВАНЕЦЬ.
2. Завідувач кафедри міжнародного права та міграційної політики, кандидат юридичних наук, доцент Ярина ЖУКОРСЬКА.
3. Професор кафедри міжнародного права та міграційної політики, доктор юридичних наук, доцент Тетяна ДРАКОХРУСТ.
4. Доцент кафедри міжнародного права та міграційної політики, доктор філософії (право), доцент Ганна ПОПЕРЕЧНА.
5. Доцент кафедри міжнародного права та міграційної політики, кандидат юридичних наук, доцент Наталія МАРЦЕНКО.
6. Адвокат Андрій ЯВОРСЬКИЙ.
7. Випусниця освітньої програми, старший юрисконсульт відділу правового забезпечення Головного управління Національної поліції в Тернопільській області Анастасія РІВНА.
8. Випусниця освітньої програми, начальник відділу міжнародних зв'язків ЗУНУ Юлія ВОЙТИШИН.
9. Здобувачка освітньої програми Ольга КОВАЛЬЧУК.
10. Здобувачка освітньої програми Надія МУМІН.

## 1. Профіль освітньо-професійної програми зі спеціальності 293 «Міжнародне право»

<b>1 – Загальна інформація</b>	
<b>Повна назва вищого навчального закладу та структурного підрозділу</b>	Західноукраїнський національний університет кафедра міжнародного права та міграційної політики
<b>Ступінь вищої освіти та назва кваліфікації мовою оригіналу</b>	Ступінь вищої освіти – бакалавр Галузь знань – 29 Міжнародні відносини Спеціальність – 293 Міжнародне право Освітньо-професійна програма – «Міжнародне право» Освітня кваліфікація – бакалавр міжнародного права
<b>Офіційна назва освітньої програми</b>	Міжнародне право
<b>Тип диплому та обсяг освітньої програми</b>	Тип диплому – одиничний. Диплом бакалавра, одиничний, 240 кредитів ЄКТС, термін навчання – 3 роки 10 міс.
<b>Наявність акредитації</b>	Сертифікат про акредитацію серія УД № 20012516 від 12 червня 2019 р.
<b>Цикл/рівень</b>	НРК України – 6 рівень
<b>Передумови</b>	Наявність повної загальної середньої освіти, або освітнього ступеню молодшого бакалавра зі спеціальності 081 Право, або освітньо-професійного ступеню фахового молодшого бакалавра зі спеціальності 081 Право. Прийом з дотриманням вимог щодо мінімального конкурсного балу, який встановлюється Порядком прийому на навчання для здобуття вищої освіти на відповідний рік вступу для спеціальності 293 Міжнародне право.
<b>Мова (и) викладання</b>	Українська, англійська
<b>Термін дії освітньої програми</b>	4 роки
<b>Інтернет-адреса постійного розміщення опису освітньої програми</b>	<a href="https://www.wunu.edu.ua/">https://www.wunu.edu.ua/</a>
<b>2 - Мета освітньої програми</b>	
Метою освітньо-професійної програми є підготовка висококваліфікованих фахівців з міжнародного та національного права, міжнародних відносин із широким доступом до працевлаштування, які володіють фундаментальними знаннями і практичними навичками та здатні розв'язувати практичні задачі у галузі міжнародного та національного права, застосовувати отримані знання в професійній діяльності у сфері міжнародного і національного права, а також для подальшого навчання.	
<b>3 - Характеристика освітньої програми</b>	
<b>Предметна область (галузь знань, спеціальність)</b>	Освітньо-професійна програма підготовки здобувачів вищої освіти першого (бакалаврського) рівня вищої освіти спеціальності 293 Міжнародне право галузі знань 29 Міжнародні відносини <b>Об'єкт вивчення:</b> правові відносини, що виникають у процесі здійснення зовнішньополітичної та зовнішньоекономічної діяльності держави, міжнародних організацій, державо-подібних утворень та виходять за межі юрисдикції однієї держави, а також приватноправові відносини, ускладнені іноземним елементом за участі фізичних та юридичних осіб. <b>Цілі навчання:</b> підготовка висококваліфікованих фахівців, які мають поглиблені знання з міжнародного публічного та приватного права, європейського права, а також належну кваліфікацію для юридичного аналізу міжнародних відносин та ефективної роботи в міжнародному оточенні на засадах оволодіння системою компетентностей. Здобувач вищої освіти має володіти навичками

	<p>аналізу правових актів, складання процесуальних документів та міжнародних договорів, їх юридичного супроводу, керуючись як національним, так і міжнародним законодавством.</p> <p><b>Теоретичний зміст предметної області</b> ґрунтується на вивченні методів, функцій, галузей та інститутів міжнародного права, його основних принципів та норм; правових відносин, що виникають у процесі здійснення зовнішньополітичної та зовнішньоекономічної діяльності держави, міжнародних організацій, державо-подібних утворень і, які виходять за межі юрисдикції однієї держави, а також приватноправових відносин, ускладнених іноземним елементом за участі фізичних та юридичних осіб.</p> <p><b>Інструменти та обладнання:</b> сучасне інформаційно-комунікаційне обладнання, інформаційні ресурси та спеціальне програмне забезпечення, що застосовуються у діяльності в сфері права.</p>
<p><b>Орієнтація освітньої програми</b></p>	<p>Освітньо-професійна програма орієнтована на вироблення практичних навичок фахівців з міжнародного права.</p> <p>Освітньо-професійна програма «Міжнародне право» базується на наукових здобутках у сфері міжнародного права, що сприяють розвитку системи загальних і фахових компетентностей майбутніх фахівців для їхньої подальшої професійної кар'єри. Освітня програма має теоретичну основу, водночас, охоплює суттєву практичну складову та орієнтована на формування у здобувачів юридичної освіти знань у сфері міжнародного публічного та міжнародного приватного права, розуміння особливостей різних видів юридичної діяльності та здатність її провадити.</p>
<p><b>Основний фокус освітньої програми</b></p>	<p>Професійна освіта в спеціальності 293 Міжнародне право галузі знань 29 Міжнародні відносини.</p> <p>Програма сфокусована на підготовку висококваліфікованих фахівців, які володіють інноваційним мисленням, систематизованими знаннями та компетентностями у сфері міжнародного публічного та приватного права, права Європейського Союзу, а також порівняльного правознавства.</p> <p>Акцент робиться на формуванні й розвитку правника, котрий має професійні знання у галузі міжнародних відносин, врегульованих нормами міжнародного публічного права, приватноправових відносин з іноземним елементом, відносин в рамках європейських структур, національного законодавства та практики його застосування.</p> <p>Ключові слова: міжнародне публічне право, міжнародне приватне право, право Європейського Союзу, порівняльне правознавство.</p>
<p><b>Особливості програми</b></p>	<p>Інноваційний, міждисциплінарний характер поєднання теоретичних знань та практичних навичок професійної діяльності передбачає: формування здатності до критичного осмислення концептуальних основ міжнародного права; сприяння підвищенню рівня ефективності здійснення правничої діяльності шляхом правотворення та правозастосування, утвердження принципів верховенства права, спрямованих на побудову демократичного суспільства та правової держави; вміння застосовувати інноваційні підходи для вирішення завдань на основі теоретичних знань та практичних навичок у подальшій професійної діяльності фахівця у сфері міжнародного права; формування у здобувачів унікальних спеціальних компетентностей і програмних результатів шляхом ознайомлення їх із тенденціями розвитку сучасних правових систем;</p>

	формування знань та розуміння важливості додержання етичних стандартів у професійній діяльності, розвиток культури академічної доброчесності; формування у здобувачів освіти навичок soft skills, зокрема, ініціативності, креативності, критичного мислення, ефективної комунікації, стресостійкості, навиків ораторського мистецтва.
<b>4 – Придатність випускників до працевлаштування та подальшого навчання</b>	
<b>Придатність до працевлаштування</b>	Працевлаштування на посади відповідно до Національного класифікатора України: Класифікатор професій (ДК 003:2010) та International Standard Classification of Occupations 2008 (ISCO-08).
<b>Подальше навчання</b>	Здобуття вищої освіти на другому (магістерському) рівні вищої освіти. Набуття додаткових кваліфікацій у системі освіти дорослих.
<b>5 – Викладання та оцінювання</b>	
<b>Викладання та навчання</b>	Основний підхід: проблемно-орієнтоване студентоцентроване навчання з елементами самонавчання, із використанням креативних інноваційних технологій викладання, професійно-ситуативного моделювання, спрямоване на розвиток hard skills та soft skills, які дають випускникам ОПП конкурентну перевагу на ринку праці. Лекції мають інтерактивний пізнавальний характер, та поєднуються із практичними заняттями, на яких поширеним є використання кейс-методів, роботи в групах, ділових ігор, дебатів, презентацій. Також проводяться тренінги, вебінари, наукові семінари та зустрічі з фахівцями у сфері міжнародного права. Значна увага приділяється особистісному саморозвитку, роботі у команді, умінні презентувати результати роботи, що сприяє формуванню у здобувачів критичного і нестандартного мислення, розумінню потреби і готовності до продовження освіти протягом життя.
<b>Оцінювання</b>	Екзамени, заліки, проведення модульних робіт, індивідуальне опитування (тестування); презентація командних проєктів; презентація результатів самостійної роботи (реферати, есе, опитування), захист комплексних практичних індивідуальних завдань, курсових робіт, звіту про проходження виробничої практики. Атестація здійснюється у формі складання атестаційного екзамену.
<b>6 – Програмні компетентності</b>	
<b>Інтегральна компетентність</b>	Здатність розв'язувати складні спеціалізовані задачі та практичні проблеми, здійснювати юридичний аналіз питань правового характеру у сфері міжнародних відносин та відносин з іноземним елементом або у процесі навчання, що передбачає застосування правових доктрин, принципів і правових інститутів, відповідних механізмів міжнародно-правового регулювання і характеризується комплексністю та невизначеністю умов.
<b>Загальні компетентності (ЗК)</b>	ЗК 1. Здатність до абстрактного мислення, аналізу та синтезу. ЗК 2. Знання і розуміння предметної області та розуміння професійної діяльності. ЗК 3. Здатність вчитися й оволодівати сучасними знаннями. ЗК 4. Здатність спілкуватися державною мовою як усно, так і письмово. ЗК 5. Здатність спілкуватися іноземними мовами як усно, так і письмово. ЗК 6. Здатність застосовувати знання у практичних ситуаціях. ЗК 7. Здатність до адаптації та дії в новій ситуації, зокрема, в міжнародному контексті.

	<p>ЗК 8. Здатність діяти на основі етичних міркувань (мотивів).</p> <p>ЗК 9. Здатність працювати як автономно, так і в команді.</p> <p>ЗК 10. Здатність працювати в міжнародному контексті.</p> <p>ЗК 11. Здатність діяти суспільно відповідально, проявляти громадянську свідомість, відповідати за якість виконаної роботи.</p> <p>ЗК 12. Уміння аргументувати вибір шляхів вирішення завдань професійного характеру, критично оцінювати отримані результати та обґрунтовувати прийняті рішення.</p> <p>ЗК 13. Здатність усвідомлювати рівні можливості та гендерні проблеми.</p> <p>ЗК 14. Здатність зберігати та примножувати моральні, культурні, наукові цінності і досягнення суспільства на основі розуміння історії та закономірностей розвитку міжнародного права, його місця в загальній системі знань про природу і суспільство та в розвитку суспільства, техніки і технологій.</p> <p>ЗК 15. Цінувати та поважати різноманітність і мультикультурність.</p> <p>ЗК 16. Навички використання інформаційних і комунікаційних технологій.</p>
<p><b>Спеціальні компетентності спеціальності (СК)</b></p>	<p>СК 1. Здатність розуміти природу, динаміку, принципи організації міжнародних відносин, форми та способи їх реалізації; види міжнародних суб'єктів та їх роль у сучасних міжнародних відносинах і міжнародній політиці.</p> <p>СК 2. Знання і розуміння ретроспективи формування міжнародних інститутів, зовнішньополітичних структур, правових та державних інститутів.</p> <p>СК 3. Здатність захищати національні інтереси власної держави за допомогою міжнародно-правових інструментів.</p> <p>СК 4. Повага до честі і гідності людини як найвищої соціальної цінності, розуміння їх правової природи. Знання і розуміння міжнародних стандартів прав людини, закріплених універсальними й регіональними актами з прав людини; міжнародних універсальних і регіональних інституційних механізмів захисту прав людини.</p> <p>СК 5. Здатність застосовувати знання засад і змісту інститутів міжнародного публічного права з таких галузей, як: право міжнародних договорів, право зовнішніх зносин, право міжнародних організацій, право прав людини, міжнародне повітряне право, міжнародне морське право, міжнародне космічне право, міжнародне економічне право, міжнародне екологічне право, право міжнародної безпеки, міжнародне гуманітарне право, міжнародне кримінальне право.</p> <p>СК 6. Знання і розуміння європейського права і права Європейського Союзу.</p> <p>СК 7. Здатність застосовувати знання засад і змісту інститутів міжнародного приватного права.</p> <p>СК 8. Здатність застосовувати знання завдань, принципів і доктрин національного права, а також змісту правових інститутів, щонайменше з таких галузей права, як: конституційне право, адміністративне право і адміністративне процесуальне право, цивільне і цивільне процесуальне право, кримінальне і кримінальне процесуальне право.</p> <p>СК 9. Знання і розуміння особливостей реалізації та застосування норм матеріального і процесуального права.</p> <p>СК 10. Уміння здійснювати юридичний аналіз та юридичну кваліфікацію явищ міжнародного життя на основі міжнародно-</p>

	<p>правових норм.</p> <p>СК 11. Здатність надавати юридичні висновки і консультації з питань міжнародного права, національного права України та зарубіжних держав; визначати юридичні ризики тих або інших зовнішньополітичних або зовнішньоекономічних ініціатив, підбирати шляхи їхньої мінімізації.</p> <p>СК 12. Уміння розробляти юридичну позицію в інтересах клієнта, а також контраргументи проти позиції опонентів; вести дискусію і дебати з міжнародно-правових та загально юридичних питань.</p> <p>СК 13. Здатність вести дипломатичне та ділове листування, працювати з міжнародними документами: договорами, актами міжнародних організацій тощо, – аналізувати їхній характер і юридичний статус, складати проекти та супровідну документацію державною та іноземними мовами.</p> <p>СК 14. Уміння дотримуватися основних норм дипломатичного та ділового етикету, здатність враховувати фундаментальні особливості культури і менталітету представників іноземних держав.</p> <p>СК 15. Уміння розуміти особливості міжнародно-правових явищ, прогнозувати основні напрямки розвитку міжнародного права.</p> <p>СК 16. Здатність адаптувати та використовувати міжнародно-правові норми та принципи в національній правовій системі.</p> <p>СК 17. Здатність розуміти природу міжнародно-правового регулювання відносин власності, ускладнених іноземним елементом.</p> <p>СК 18. Здатність надавати консультації з правових питань, зокрема можливих способів захисту речових прав у правовідносинах з іноземним елементом.</p> <p>СК 19. Здатність розуміти особливості правового регулювання зобов'язальних відносин, ускладнених іноземним елементом.</p> <p>СК 20. Здатність виконувати складні завдання та формулювати юридичні висновки щодо зобов'язальних відносин, ускладнених іноземним елементом.</p>
<b>7 – Програмні результати навчання</b>	
	<p>ПРН 1. Визначати переконливість аргументів у процесі оцінки заздалегідь невідомих умов та обставин.</p> <p>ПРН 2. Здійснювати аналіз суспільних процесів у контексті аналізованої проблеми і демонструвати власне бачення шляхів її розв'язання.</p> <p>ПРН 3. Проводити збір і інтегрований аналіз матеріалів з різних джерел.</p> <p>ПРН 4. Формулювати власні обґрунтовані судження на основі аналізу відомої проблеми.</p> <p>ПРН 5. Давати короткий висновок щодо окремих фактичних обставин (даних) з достатньою обґрунтованістю.</p> <p>ПРН 6. Оцінювати недоліки і переваги аргументів, аналізуючи відому проблему.</p> <p>ПРН 7. Складати та узгоджувати план власного дослідження і самостійно збирати матеріали за визначеними джерелами.</p> <p>ПРН 8. Використовувати різноманітні інформаційні джерела для повного та всебічного встановлення певних обставин.</p> <p>ПРН 9. Самостійно визначати ті обставини, у з'ясуванні яких потрібна допомога, і діяти відповідно до отриманих рекомендацій.</p>

	<p>ПРН 10. Вільно спілкуватися державною та іноземними мовами як усно, так і письмово, правильно вживаючи правничу термінологію.</p> <p>ПРН 14. Належно використовувати статистичну інформацію, отриману з першоджерел та вторинних джерел для своєї професійної діяльності.</p> <p>ПРН 15. Вільно використовувати для професійної діяльності доступні інформаційні технології і бази даних.</p> <p>ПРН 16. Демонструвати вміння користуватися комп'ютерними програмами, необхідними у професійній діяльності.</p> <p>ПРН 17. Працювати в групі, формуючи власний внесок у виконання завдань групи.</p> <p>ПРН 18. Виявляти знання і розуміння основних сучасних правових доктрин, цінностей та принципів функціонування національної і міжнародної правових систем.</p> <p>ПРН 19. Демонструвати необхідні знання та розуміння сутності й змісту основних правових інститутів і норм фундаментальних галузей національного права; міжнародного права; європейського права і права Європейського Союзу.</p> <p>ПРН 20. Пояснювати природу та зміст основних міжнародно-правових явищ і процесів.</p> <p>ПРН 21. Застосовувати набуті знання й уміння з міжнародних відносин, міжнародного права при вирішенні практичних завдань.</p> <p>ПРН 22. Готувати проекти необхідних актів застосування міжнародного права відповідно до правового висновку, зробленого в різних правових ситуаціях.</p> <p>ПРН 23. Надавати консультації щодо можливих способів захисту прав та інтересів клієнтів на національному і міжнародному рівнях у різних правових ситуаціях.</p> <p>ПРН 24. Надавати на професійному рівні консультації стосовно особливостей регулювання відносин власності, ускладнених іноземним елементом.</p> <p>ПРН 25. Формулювати рекомендації щодо можливих способів захисту речових прав у правовідносинах з іноземним елементом.</p> <p>ПРН 26. Надавати правові послуги із застосуванням норм міжнародного і національного законодавства у сфері зобов'язальних відносин, ускладнених іноземним елементом.</p> <p>ПРН 27. Прогнозувати правові наслідки порушення зобов'язальних відносин, ускладнених іноземним елементом та механізми захисту порушених прав.</p>
--	--

### **8 – Ресурсне забезпечення реалізації програми**

<p><b>Кадрове забезпечення</b></p>	<p>Науково-педагогічні працівники, які забезпечують реалізацію освітньо-професійної програми мають науковий ступінь і вчене звання та підтверджений рівень наукової і професійної активності, що відповідає вимогам Ліцензійних умов провадження освітньої діяльності та рекомендаціям Національного агентства із забезпечення якості вищої освіти; за кваліфікацією відповідають профілю і напряму дисциплін, що викладаються.</p>
<p><b>Матеріально-технічне забезпечення</b></p>	<p>Матеріально-технічне оснащення дозволяє повністю забезпечити освітній процес протягом всього циклу підготовки за освітньою програмою. Воно включає: навчальні аудиторії, навчально-комп'ютерні лабораторії ЗУНУ, мультимедійне обладнання, тематичні кабінети, електронні читальні зали бібліотеки ЗУНУ. Є</p>



	доступ до мережі Інтернет, діє Wi-Fi. Наявна вся необхідна соціально-побутова інфраструктура, кількість місць в гуртожитках відповідає вимогам.
<b>Інформаційне та навчально-методичне забезпечення</b>	Офіційний веб-сайт ЗУНУ <a href="http://www.wunu.edu.ua">http://www.wunu.edu.ua</a> містить інформацію про усі освітні програми, навчальну, наукову і виховну діяльність, структурні підрозділи, правила прийому, контакти ЗВО. Читальний зал забезпечений бездротовим доступом до мережі Інтернет. Інформаційне та навчально-методичне забезпечення програми включає: навчальні та наукові фонди, електронні ресурси бібліотеки ЗУНУ ім. Л.Каніщенка, Інтернет-ресурси, робочі програми дисциплін, методичні рекомендації та вказівки з: вивчення дисциплін, написання курсових робіт, проходження виробничої практики.
<b>9 – Академічна мобільність</b>	
<b>Національна кредитна мобільність</b>	Відповідно до угод ЗУНУ
<b>Міжнародна кредитна мобільність</b>	Відповідно до угод ЗУНУ та угод про міжнародну академічну мобільність
<b>Навчання іноземних здобувачів вищої освіти</b>	Відповідно до вимог чинного законодавства

## 2. Перелік компонент освітньо-професійної програми «Міжнародне право» та їх логічна послідовність

### 2.1. Перелік компонент ОП

Код н/д	Компоненти освітньої програми (навчальні дисципліни, практики)	Кількість кредитів	Форма підсумкового контролю
1	2	3	4
<b>Обов'язкові компоненти ОП</b>			
<b>Цикл загальної підготовки</b>			
ОК 1	Українська мова за професійним спрямуванням / Ukrainian for professional purposes	4	залік
ОК 2	Історія та культура України / History and culture of Ukraine	4	екзамен
ОК 3	Іноземна мова I (англ. мова) / Foreign Language (English)	8	залік/екзамен
ОК 4	Іноземна мова II (нім. мова) / Foreign Language (German)	5	залік/екзамен
ОК 5	Філософія / Philosophy	4	екзамен
ОК 6	Політологія / Politology	3	залік
ОК 7	Інформаційні технології в праві / Information technology in law	5	екзамен
ОК 8	Юридична деонтологія і професійна етика / Legal deontology and professional ethics	4	залік
ОК 9	Логіка для юристів / Logic for lawyers	4	екзамен
<b>Цикл професійної підготовки</b>			
ОК 10	Теорія держави і права / Theory of the state and law	7	залік /екзамен
ОК 11	Курсова робота з дисципліни «Теорія держави і права» / Course paper in «Theory of state and law»	3	курсова
ОК 12	Правові інституції України та зарубіжних країн / Legal institutions of Ukraine and foreign countries	4	екзамен
ОК 13	Історія міжнародного права / History of international law	4	екзамен
ОК 14	Історія держави та права зарубіжних країн та римське право / History of state and law of foreign countries and Roman law	4	екзамен
ОК 15	Правові системи сучасності / Modern legal systems	4	екзамен
ОК 16	Порівняльне конституційне право / Comparative constitutional law	4	екзамен

ОК 17	Порівняльне адміністративне право і процес / Comparative administrative law and procedure	5	екзамен
ОК 18	Порівняльне цивільне право / Comparative civil law	6	залік/екзамен
ОК 19	Порівняльне кримінальне право (загальна частина) / Comparative criminal law (general part)	5	екзамен
ОК 20	Порівняльне кримінальне право (особлива частина) / Comparative criminal law (special part)	4	екзамен
ОК 21	Міжнародне і порівняльне трудове право / International and comparative labor law	4	екзамен
ОК 22	Дипломатичний протокол та етикет / Diplomatic protocol and etiquette	4	екзамен
ОК 23	Міжнародне публічне право (загальна частина) / International public law (general part)	4	екзамен
ОК 24	Міжнародне публічне право (основні галузі та інститути) / International public law (main branches and institutions)	6	залік/екзамен
ОК 25	Порівняльний цивільний процес / Comparative civil procedure	5	екзамен
ОК 26	Порівняльний кримінальний процес / Comparative criminal procedure	4	екзамен
ОК 27	Міжнародне економічне право / International economic law	4	екзамен
ОК 28	Право Європейського Союзу / European Union law	4	екзамен
ОК 29	Міжнародне приватне право / Private international law	7	залік/екзамен
ОК 30	Міжнародне міграційне право / International migration law	4	екзамен
ОК 31	Міжнародно-правові механізми захисту прав людини / International legal mechanisms for the protection of human rights	4	екзамен
ОК 32	Міжнародне гуманітарне право / International humanitarian law	5	екзамен
ОК 33	Міжнародне речове право / International property law	5	екзамен
ОК 34	Міжнародне зобов'язальне право / International law of obligations	5	екзамен
ОК 35	Міждисциплінарна курсова робота / Interdisciplinary course paper	3	курсозна
ОК 36	Елементи дуальної освіти / Elements	6	залік

	of dual education		
OK 37	Виробнича практика / Work-experience internship	10	залік захист звітів
OK 38	Атестаційний екзамен / Attestation exam	5	екзамен
<b>Загальний обсяг обов'язкових компонент:</b>		<b>180</b>	
<b>Загальний обсяг вибірових компонент:</b>		<b>60</b>	
<b>ЗАГАЛЬНИЙ ОБСЯГ ОСВІТНЬО-ПРОФЕСІЙНОЇ ПРОГРАМИ</b>		<b>240</b>	

## 2.2. Структурно-логічна схема освітньо-професійної програми «Міжнародне право»

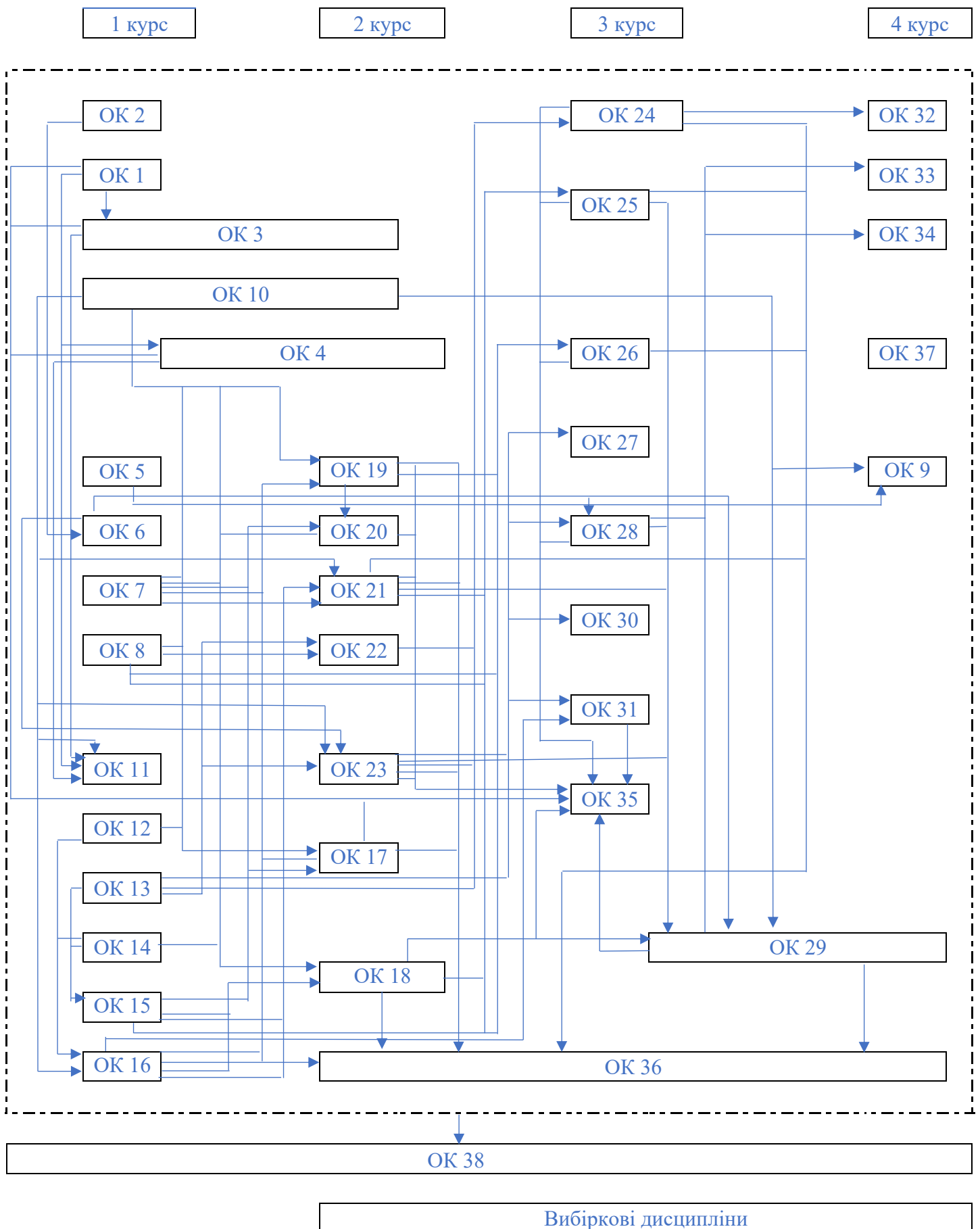

### **3.Форма атестації здобувачів вищої освіти**

Атестація випускників освітньо-професійної програми «Міжнародне право» здійснюється у формі атестаційного екзамену та завершується видачою документа встановленого зразка про присудження ступеня бакалавра із спеціальності Міжнародне право галузі знань Міжнародні відносини.

Атестаційний екзамен передбачає перевірку досягнення результатів навчання, визначених освітньо-професійною програмою.

Атестація здійснюється відкрито і публічно.

#### 4.Матриця відповідності програмних компетентностей компонентам освітньо-професійної програми «Міжнародне право»

	ОК 1	ОК 2	ОК 3	ОК 4	ОК 5	ОК 6	ОК 7	ОК 8	ОК 9	ОК 10	ОК 11	ОК 12	ОК 13	ОК 14	ОК 15	ОК 16	ОК 17	ОК 18	ОК 19	ОК 20	ОК 21	ОК 22	ОК 23	ОК 24	ОК 25	ОК 26	ОК 27	ОК 28	ОК 29	ОК 30	ОК 31	ОК 32	ОК 33	ОК 34	ОК 35	ОК 36	ОК 37	ОК 38		
ЗК1					+	+	+	+		+																												+		
ЗК2						+	+	+		+																													+	
ЗК3		+			+	+	+	+		+																													+	
ЗК4	+																																						+	
ЗК5			+	+																																			+	
ЗК6	+	+				+	+																																+	
ЗК7										+																													+	
ЗК8					+	+	+			+																													+	
ЗК9										+																													+	
ЗК10										+																													+	
ЗК11						+	+			+																													+	
ЗК12						+	+			+																													+	
ЗК13						+				+																													+	
ЗК14										+																													+	
ЗК15			+	+	+					+																													+	
ЗК16									+																														+	
СК1											+	+	+	+	+	+			+	+					+	+			+	+	+	+				+		+		
СК2											+		+	+	+	+			+	+			+	+		+	+	+	+	+	+	+	+			+		+		
СК3													+	+	+	+			+	+			+	+		+	+	+	+	+	+	+	+			+		+		
СК4											+		+	+	+				+	+			+	+		+	+	+	+	+	+	+	+			+		+		
СК5													+	+	+				+	+			+	+		+	+	+	+	+	+	+	+				+	+		
СК6													+	+	+				+	+			+	+		+	+	+	+	+	+	+				+		+		
СК7													+	+	+				+	+			+	+		+	+	+	+	+	+	+				+		+		
СК8													+	+	+			+	+			+	+		+	+		+	+	+	+				+		+	+		
СК9													+	+	+			+	+			+	+		+	+		+	+	+	+				+		+	+		
СК10											+	+	+	+	+	+		+	+			+	+		+	+		+	+	+	+	+				+	+	+		
СК11											+	+	+	+	+			+	+			+	+		+	+		+	+	+	+	+				+	+	+		
СК12												+	+	+	+			+	+			+	+		+	+		+	+	+	+					+	+	+		
СК13													+	+	+			+	+			+	+		+	+		+	+	+	+							+	+	
СК14													+	+	+							+	+		+	+		+	+	+	+		+					+	+	
СК15												+	+	+	+			+	+			+	+		+	+		+	+	+	+					+	+	+	+	
СК16												+	+	+	+			+	+			+	+		+	+		+	+	+	+					+	+	+	+	
СК17																																				+			+	+
СК18																																						+	+	+
СК19																																					+		+	+
СК20																																					+		+	+

**5. Матриця забезпечення програмних результатів навчання (ПРН)  
відповідними компонентами освітньо-професійної програми «Міжнародне право»**

	ОК 1	ОК 2	ОК 3	ОК 4	ОК 5	ОК 6	ОК 7	ОК 8	ОК 9	ОК 10	ОК 11	ОК 12	ОК 13	ОК 14	ОК 15	ОК 16	ОК 17	ОК 18	ОК 19	ОК 20	ОК 21	ОК 22	ОК 23	ОК 24	ОК 25	ОК 26	ОК 27	ОК 28	ОК 29	ОК 30	ОК 31	ОК 32	ОК 33	ОК 34	ОК 35	ОК 36	ОК 37	ОК 38		
ПРН1								+																													+			
ПРН2		+				+	+			+		+																									+		+	
ПРН3		+										+																									+	+	+	
ПРН4					+	+	+			+																													+	
ПРН5																+																							+	
ПРН6																+																							+	
ПРН7												+																										+	+	+
ПРН8											+	+	+																								+	+	+	
ПРН9												+																										+	+	
ПРН10	+		+	+																																			+	
ПРН11																																							+	
ПРН12															+									+						+									+	
ПРН13															+				+	+		+	+				+			+									+	
ПРН14		+										+																									+	+	+	
ПРН15									+			+																										+	+	
ПРН16									+			+																									+	+	+	
ПРН17														+																					+			+	+	
ПРН18											+		+				+	+			+			+	+					+	+	+	+					+		
ПРН19																																							+	
ПРН20											+		+			+							+	+					+								+		+	
ПРН21														+					+	+			+	+				+	+								+	+		
ПРН22														+																								+	+	
ПРН23															+		+	+																			+	+	+	
ПРН24																	+	+				+			+										+			+	+	
ПРН25																																				+			+	+
ПРН26																																				+		+	+	
ПРН27																																				+		+	+	