

МІНІСТЕРСТВО ОСВІТИ І НАУКИ УКРАЇНИ  
ЗАХІДНОУКРАЇНСЬКИЙ НАЦІОНАЛЬНИЙ УНІВЕРСИТЕТ

ОСВІТНЬО-ПРОФЕСІЙНА ПРОГРАМА  
«АГРОНОМІЯ»  
першого рівня вищої освіти  
за спеціальністю 201 «Агрономія»  
галузі знань 20 «Аграрні науки та продовольство»

Затверджено ВЧЕНОЮ РАДОЮ

Голова вченої ради

Андрій КРИСОВАТИЙ

(протокол № 10 від «23» серпня 2023 р.)

Освітня програма вводиться в дію з вересня 2023 р.

В. о. ректора Андрій КРИСОВАТИЙ

(наказ № 357 від «23» серпня 2023 р.)

ЛИСТ ПОГОДЖЕННЯ  
освітньо-професійної програми

ОСВІТНЬО-ПРОФЕСІЙНА ПРОГРАМА  
«Агрономія»  
першого (бакалаврського) рівня вищої освіти  
за спеціальністю 201 «Агрономія»  
галузі знань 20 «Аграрні науки та продовольство»

Перший проректор



Микола ШИНКАРИК

Директор навчально-наукового центру  
моніторингу якості освіти та  
методичної роботи



Сергій ШАНДРУК

Директор ІНІІІІ

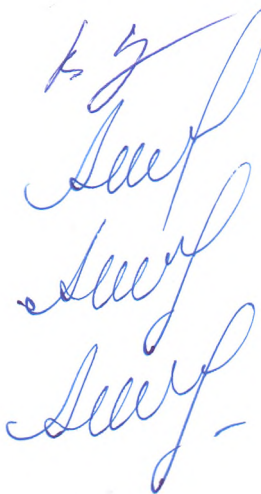

Василь БРИЧ

Голова ІЗС

Антін ШУВАР

Гарант ОІІІ

Антін ШУВАР

Завідувач кафедри  
агробіотехнологій

Антін ШУВАР

## ПЕРЕДМОВА

Розроблено робочою групою у складі:

1. Шувар Антін Михайлович, доктор сільськогосподарських наук, професор кафедри агробіотехнологій;
2. Сенік Іван Іванович, доктор сільськогосподарських наук, професор кафедри агробіотехнологій;
3. Кривохижа Євген Михайлович, доктор сільськогосподарських наук, професор кафедри агробіотехнологій;
4. Гель Ірина Мирославівна, кандидат сільськогосподарських наук, доцент кафедри агробіотехнологій;
5. Пиріг Галина Ігорівна, кандидат економічних наук, доцент кафедри агробіотехнологій;
6. Чернишенко Оленя Ярославівна, кандидат сільськогосподарських наук, доцент кафедри агробіотехнологій;
7. Грохольська Тетяна Миколаївна, викладач;
8. Солтис Денис, студент групи АГР-41.

### **Відгуки та рецензії на освітньо-професійну програму:**

1. Коник Григорій Станіславович, перший заступник директора з наукової роботи Інституту сільського господарства Карпатського регіону НААН, доктор сільськогосподарських наук, старший науковий співробітник;
2. Голій Олександр Валентинович, директор ДПЕДГ "ЕЛІТА" Волинської ДСГДС Інституту картоплярства НААН, кандидат технічних наук;
3. Сидорук Галина Петрівна, Тернопільська державна сільськогосподарська дослідна станція ІКСГП НААН, кандидат сільськогосподарських наук.

## 1. Профіль освітньої програми зі спеціальності «Агрономія»

<b>1 – Загальна інформація</b>	
<b>Повна назва вищого навчального закладу та структурного підрозділу</b>	Західноукраїнський національний університет, кафедра агробіотехнологій
<b>Ступінь вищої освіти та назва кваліфікації мовою оригіналу</b>	бакалавр з агрономії
<b>Офіційна назва освітньої програми</b>	Агрономія
<b>Тип диплому та обсяг освітньої програми</b>	Диплом бакалавра, одиничний, 240 кредитів ЄКТС (на базі повної загальної середньої освіти), 120-180 (на базі молодшого спеціаліста), термін навчання – 4 роки.
<b>Наявність акредитації</b>	Сертифікат виданий МОНУ. До 2022 р.
<b>Цикл/рівень</b>	НРК України – 6 рівень, FQ-EHEA – перший цикл, EQF-LLL – 6 рівень.
<b>Передумови</b>	Повна загальна середня освіта.
<b>Мова(и) викладання</b>	Українська.
<b>Термін дії освітньої програми</b>	2021 р.
<b>Інтернет-адреса постійного розміщення опису освітньої програми</b>	<a href="http://www.wunu.edu.ua">www.wunu.edu.ua</a>
<b>2 – Мета освітньої програми</b>	
<p>формування у здобувачів вищої освіти знань, умінь та навичок для застосування в професійній діяльності у сфері агрономії, спрямованих на вирішення комплексних завдань з організації і технології виробництва високоякісної екологічно безпечної сільськогосподарської продукції та збалансованого природокористування через теоретичне та практичне навчання.</p>	
<b>3 – Характеристика освітньої програми</b>	
<b>Предметна область (галузь знань, спеціальність) 20 Аграрні науки та продовольство 201 Агрономія</b>	<p>Теоретичний зміст предметної області: поняття, концепції, принципи природничих наук та їх використання для отримання високих та сталих урожаїв сільськогосподарських культур.</p> <p>Об'єктами професійної діяльності бакалаврів є сільськогосподарські культури та їх сорти (гібриди), селекційний процес, агроландшафти, природні кормові угіддя, ґрунт та збереження і підвищення його родючості, добрива, шкідливі організми і засоби захисту від них, технології виробництва, зберігання та первинної переробки продукції рослинництва.</p> <p>Методи, методики та технології: загальнонаукові (гіпотеза, експеримент, аналіз, індукція, дедукція, моделювання, узагальнення), спеціальні (лабораторний, вегетаційний, лізиметричний, вегетаційно-польовий, польовий) методи досліджень</p>

	в агрономії, статистичні методи аналізу даних, агротехнічні заходи, загальні технології вирощування сільськогосподарських культур. Інструменти та обладнання: обладнання, устаткування та програмне забезпечення, необхідне для лабораторних, лабораторно-польових та польових досліджень в агрономії.
<b>Орієнтація освітньої програми</b>	Освітньо-професійна програма підготовки бакалавра з агрономії.
<b>Основний фокус освітньої програми</b>	Основні предмети – дисципліни загальної підготовки; професійної підготовки; дисципліни вільного вибору студента, що розширюють загальні компетентності. Акцент робиться на професійно-орієнтованих дисциплінах, які забезпечують практичну підготовку бакалавра з агрономії та розвиток професійних компетентностей при здійсненні діяльності у галузі аграрні науки та продовольство. Ключові слова: агрономія, рослинництво, ґрунтознавство, генетика, селекція та насінництво, землеробство, агрохімія, плідівництво, овочівництво, кормовиробництво та луківництво, агрофармакологія, фітопатологія та ентомологія.
<b>Особливості програми</b>	Програма орієнтована на проведення досліджень з актуальних проблем агрономії. Можливим аспектом професійного розвитку є відпрацювання технологій вирощування нішевих та лікарських культур за змін клімату в умовах Лісостепу західного малого Полісся та малородючих ґрунтів Карпатського регіону
<b>4 – Придатність випускників до працевлаштування та подальшого навчання</b>	
<b>Придатність до працевлаштування</b>	Фахівець може займати первинні посади (за ДК 003:2010): Агроном 2213.2; Агроном відділення (бригади, сільськогосподарської ділянки, ферми, цеху) 3212; Агроном з насінництва 2213.2; Агроном із захисту рослин 2213.2
<b>Подальше навчання</b>	Бакалавр може продовжувати навчання на другому (магістерському) рівні вищої освіти
<b>5 – Викладання та оцінювання</b>	
<b>Викладання та навчання</b>	Загальний стиль навчання – проблемно-орієнтований. Лекційні заняття поєднуються з практичними заняттями, диспути, «мозковими штурмами» та робочими зустрічами. Практикується студентсько-центроване навчання, електронне навчання в системі Moodle, самонавчання.
<b>Оцінювання</b>	Тестування, опитування, дискусії, презентації, модульні контрольні роботи, усні та письмові екзамени, захист: комплексних практичних індивідуальних завдань; курсових робіт; звіту з виробничої практики. Атестація здійснюється у формі атестаційного екзамену.
<b>6 – Програмні компетентності</b>	
<b>Інтегральна компетентність</b>	Здатність розв'язувати складні спеціалізовані задачі та практичні проблеми з агрономії, що передбачає застосування теорій та методів відповідної науки і характеризується комплексністю та невизначеністю умов.

<p><b>Загальні компетентності (ЗК)</b></p>	<ol style="list-style-type: none"> <li>1. Здатність реалізувати свої права і обов'язки як члена суспільства, усвідомлювати цінності громадянського (вільного демократичного) суспільства та необхідність його сталого розвитку, верховенства права, прав і свобод людини і громадянина в Україні.</li> <li>2. Здатність зберігати та примножувати моральні, культурні, наукові цінності і досягнення суспільства на основі розуміння історії та закономірностей розвитку предметної області, її місця у загальній системі знань про природу і суспільство та у розвитку суспільства, техніки і технологій, використовувати різні види та форми рухової активності для активного відпочинку та ведення здорового способу життя.</li> <li>3. Здатність до абстрактного мислення, аналізу та синтезу.</li> <li>4. Здатність спілкуватися державною мовою як усно, так і письмово.</li> <li>5. Здатність спілкуватися іноземною мовою.</li> <li>6. Знання та розуміння предметної області та розуміння професійної діяльності.</li> <li>7. Здатність застосовувати знання у практичних ситуаціях.</li> <li>8. Навички здійснення безпечної діяльності.</li> <li>9. Здатність до пошуку, оброблення та аналізу інформації з різних джерел.</li> <li>10. Здатність працювати в команді.</li> <li>11. Прагнення до збереження навколишнього середовища.</li> </ol>
<p><b>Фахові компетентності спеціальності (ФК)</b></p>	<ol style="list-style-type: none"> <li>1. Здатність використовувати базові знання основних підрозділів аграрної науки (рослинництво, землеробство, селекція та насінництво, агрохімія, плодівництво, овочівництво, ґрунтознавство, кормовиробництво, механізація в рослинництві, захист рослин).</li> <li>2. Здатність вирощувати, розмножувати сільськогосподарські культури та здійснювати технологічні операції з первинної переробки і зберігання продукції.</li> <li>3. Знання та розуміння основних біологічних і агротехнологічних концепцій, правил і теорій, пов'язаних із вирощуванням сільськогосподарських та інших рослин.</li> <li>4. Здатність застосовувати знання та розуміння фізіологічних процесів сільськогосподарських рослин для розв'язання виробничих технологічних задач.</li> <li>5. Здатність оцінювати, інтерпретувати й синтезувати теоретичну інформацію та практичні, виробничі і дослідні дані у галузях сільськогосподарського виробництва.</li> <li>6. Здатність застосовувати методи статистичної обробки дослідних даних, пов'язаних з технологічними та селекційними процесами в агрономії.</li> <li>7. Здатність науково обґрунтовано використовувати добрива та засоби захисту рослин з урахуванням їх хімічних і фізичних властивостей та впливу на навколишнє середовище.</li> <li>8. Здатність розв'язувати широке коло проблем та задач у процесі вирощування сільськогосподарських культур шляхом розуміння їх біологічних особливостей та використання як теоретичних, так і практичних методів.</li> <li>9. Здатність управляти комплексними діями або проектами, відповідальність за прийняття рішень у конкретних виробничих умовах.</li> <li>10. Здатність до трансферу інноваційних технологій вирощування</li> </ol>

	нішевих культур. 11. Розуміння та здатність застосовувати агротехнології вирощування лікарських культур
<b>7 – Програмні результати навчання</b>	
	<ol style="list-style-type: none"> <li>1. Аналізувати основні етапи і закономірності історичного розвитку для формування громадської позиції.</li> <li>2. Прагнути до самоорганізації та самоосвіти.</li> <li>3. Обговорювати і пояснювати основи, що сприяють розвитку загальної політичної культури та активності, формуванню національної гідності й патріотизму, соціалізації особистості, схильності до етичних цінностей, знання економіки й права.</li> <li>4. Порівнювати та оцінювати сучасні науково-технічні досягнення у галузі агрономії.</li> <li>5. Проводити літературний пошук українською та іноземною мовами та аналізувати отриману інформацію.</li> <li>6. Демонструвати знання й розуміння фундаментальних дисциплін в обсязі, необхідному для володіння відповідними навичками в галузі агрономії.</li> <li>7. Демонструвати знання і розуміння принципів фізіологічних процесів рослин в обсязі, необхідному для освоєння фундаментальних та професійних дисциплін.</li> <li>8. Володіти статистичними методами опрацювання даних в агрономії.</li> <li>9. Володіти на операційному рівні методами спостереження, опису, ідентифікації, класифікації, а також культивування об'єктів і підтримання стабільності агроценозів із збереженням природного різноманіття.</li> <li>10. Аналізувати та інтегрувати знання із загальної та спеціальної професійної підготовки в обсязі, необхідному для спеціалізованої професійної роботи у галузі агрономії.</li> <li>11. Ініціювати оперативне та доцільне вирішення виробничих проблем відповідно до зональних умов.</li> <li>12. Проектувати й організовувати технологічні процеси вирощування насінневого матеріалу сільськогосподарських культур відповідно до встановлених вимог.</li> <li>13. Проектувати та організовувати заходи вирощування високоякісної сільськогосподарської продукції та відповідно до чинних вимог.</li> <li>14. Інтегрувати й удосконалювати виробничі процеси вирощування сільськогосподарської продукції відповідно до чинних вимог.</li> <li>15. Планувати економічно вигідне виробництво сільськогосподарської продукції.</li> <li>16. Організовувати результативні і безпечні умови роботи.</li> <li>17. Здійснювати ефективне вирощування нішевих культур</li> <li>18. Володіти технологіями та способами регулювання продуктивності агроценозів лікарських культур.</li> </ol>
<b>8 – Ресурсне забезпечення реалізації програми</b>	
<b>Кадрове забезпечення</b>	Всі науково-педагогічні працівники, залучені до реалізації освітньої програми мають науковий ступінь і/або вчене звання та підтверджений рівень наукової і професійної активності, що відповідає вимогам ліцензійних умов. Усі науково-педагогічні працівники мають показники академічної та професійної

	кваліфікації відповідно до дисципліни, викладання якої вони забезпечують.
<b>Матеріально-технічне забезпечення</b>	У навчальному процесі використовуються навчальні аудиторії, комп'ютерні лабораторії, конференц-зал, бібліотека – фонд якої сформовано відповідно до потреб освітнього процесу. До послуг студентів і викладачів є також читальний зал на 80 місць, абонемент та копіювальна техніка. Є доступу до мережі Інтернет, діє Wi-Fi. Наявна вся необхідна соціально-побутова інфраструктура, кількість місць в гуртожитках відповідає вимогам.
<b>Інформаційне та навчально-методичне забезпечення</b>	Офіційний веб-сайт <a href="http://www.wunu.edu.ua">http://www.wunu.edu.ua</a> містить інформацію про освітні програми, навчальну, наукову і виховну діяльність, структурні підрозділи, правила прийому, контакти. Матеріали навчально-методичного забезпечення освітньо-професійної програми викладені в інституційному репозитарії бібліотеки ТНЕУ ім. Л. Каніщенка: <a href="http://library.wunu.edu.ua">http://library.wunu.edu.ua</a> . Читальний зал забезпечений бездротовим доступом до мережі Інтернет. Усі ресурси бібліотеки доступні через сайт університету: <a href="http://www.wunu.edu.ua">http://www.wunu.edu.ua</a> .
<b>9 – Академічна мобільність</b>	
<b>Національна кредитна мобільність</b>	Відповідно до угод ЗУНУ.
<b>Міжнародна кредитна мобільність</b>	Відповідно до угод ЗУНУ та угод про міжнародну академічну мобільність (Еразмус+ K1).
<b>Навчання іноземних здобувачів вищої освіти</b>	Відповідно до нормативно-правових документів.



## 2. Перелік компонент освітньо-професійної програми та їх логічна послідовність

### 2.1. Перелік компонент ОП

Код н/д	Компоненти освітньої програми (навчальні дисципліни, курсові проекти (роботи), практики, кваліфікаційна робота)	Кількість кредитів	Форма підсумк. контролю
1	2	3	4
<b>Обов'язкові компоненти ОП ЦИКЛ ЗАГАЛЬНОЇ ПІДГОТОВКИ</b>			
ОК 1	Українська мова за професійним спрямуванням	4	залік
ОК 2	Історія та культура України	4	екзамен
ОК 3	Іноземна мова	6	залік, екзамен
ОК 4	Філософія	4	екзамен
ОК 5	Політологія	4	залік
ОК 6	Психологія професійної діяльності	4	екзамен
ОК 7	Вища математика	7	залік, екзамен
ОК 8	Теорія ймовірності і математична статистика	5	екзамен
ОК 9	Інформаційно-комунікаційні технології	5	екзамен
ОК 10	Статистика	4	екзамен
Разом		47	
<b>ЦИКЛ ПРОФЕСІЙНОЇ ПІДГОТОВКИ</b>			
ОК 11	Ботаніка	4	екзамен
ОК 12	Хімія	5	екзамен
ОК 13	Грунтознавство з основами геології	4	екзамен
ОК 14	Фізіологія рослин з основами біохімії	4	екзамен
ОК 15	Агроекологія	4	екзамен
ОК 16	Сільськогосподарська фітопатологія та ентомологія	6	екзамен
ОК 17	Селекція та насінництво польових культур	6	екзамен
ОК 18	Безпека життєдіяльності та охорона праці	4	
ОК 19	Овочівництво	4	екзамен
ОК 20	Плодівництво	4	екзамен
ОК 21	Сільськогосподарські машини та машиновикористання в рослинництві	4	екзамен
ОК 22	Організація наукових досліджень в агрономії	4	екзамен
ОК 23	Агрофармакологія	4	екзамен
ОК 24	Курсова робота з дисципліни «Агрофармакологія»	3	захист
ОК 25	Кормовиробництво з основами луківництва	4	екзамен
ОК 26	Агрохімія та системи живлення рослин	4	екзамен
ОК 27	Землеробство з основами гербології	6	екзамен
ОК 28	Курсова робота з дисципліни «Землеробство з основами гербології»	3	захист
ОК 29	Рослинництво	6	екзамен
ОК 30	Виробництво органічної продукції рослинництва	5	екзамен
ОК 31	Технології зберігання та переробки продукції рослинництва з основами стандартизації	7	екзамен
ОК 32	Технології вирощування нішевих культур	5	екзамен
ОК 33	Лікарські рослини	5	екзамен
ОК 34	Навчальна практика	13	залік
ОК 35	Виробнича практика	9	залік
ОК 36	Атестаційний екзамен	6	екзамен
	Фізичне виховання (в секціях)	позакредитна	-
<i>Разом</i>			<i>133</i>

<i>Загальний обсяг обов'язкових компонент:</i>	<i>180</i>
ВИБІРКОВІ КОМПОНЕНТИ	<i>60</i>
ЗАГАЛЬНИЙ ОБСЯГ ОСВІТНЬОЇ ПРОГРАМИ	<i>240</i>

### **3. Форма атестації здобувачів вищої освіти**

Атестація випускників освітньо-професійної програми «Агрономія» спеціальності 201 Агрономія проводиться у формі Атестаційного екзамену та завершується видачею документу встановленого зразка про присудження йому ступеня бакалавра. Атестація здійснюється відкрито і публічно.

2.2. Структурно-логічна схема ОП

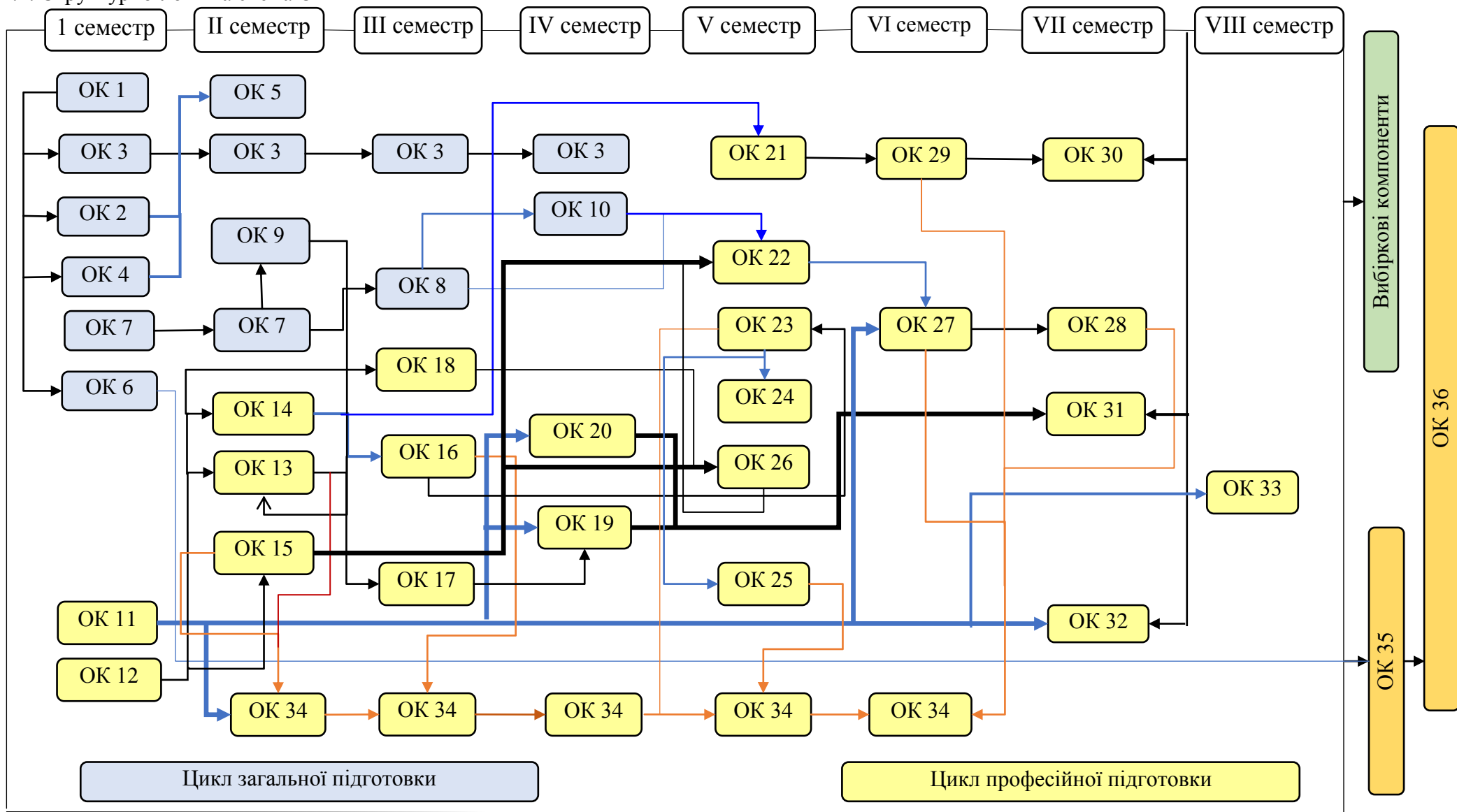

#### 4. Матриця відповідності програмних компетентностей компонентам освітньої програми

	ОК 1	ОК 2	ОК 3	ОК 4	ОК 5	ОК 6	ОК 7	ОК 8	ОК 9	ОК 10	ОК 11	ОК 12	ОК 13	ОК 14	ОК 15	ОК 16	ОК 17	ОК 18	ОК 19	ОК 20	ОК 21	ОК 22	ОК 23	ОК 24	ОК 25	ОК 26	ОК 27	ОК 28	ОК 29	ОК 30	ОК 31	ОК 33	ОК 34	ОК 35	ОК 36		
ЗК 1					+																																
ЗК 2		+		+																																	
ЗК 3				+			+	+		+																											
ЗК 4	+																																				
ЗК 5			+																																		
ЗК 6						+				+																											
ЗК 7						+																					+								+		
ЗК 8																		+	+	+		+			+												
ЗК 9									+	+																											
ЗК 10						+																															
ЗК 11						+																															
ФК 1													+		+		+		+	+				+		+		+			+		+		+		
ФК 2															+		+												+	+					+	+	
ФК 3											+					+										+						+				+	
ФК 4														+																							
ФК 5															+		+			+	+			+		+						+				+	
ФК 6																	+	+																			
ФК 7												+							+		+	+		■	+											+	
ФК 8																	+				+	+		■				+	+							+	
ФК 9																			+								+										
ФК 10																																+					
ФК 11																																			+		

**5. Матриця забезпечення програмних результатів навчання (ПРН)  
відповідними компонентами освітньої програми**

	ОК 1	ОК 2	ОК 3	ОК 4	ОК 5	ОК 6	ОК 7	ОК 8	ОК 9	ОК 10	ОК 11	ОК 12	ОК 13	ОК 14	ОК 15	ОК 16	ОК 17	ОК 18	ОК 19	ОК 20	ОК 21	ОК 22	ОК 23	ОК 24	ОК 25	ОК 26	ОК 27	ОК 28	ОК 29	ОК 30	ОК 31	ОК 32	ОК 33	ОК 34	ОК 35	ОК 36	
ПРН 1		+		+																																	
ПРН 2						+																															
ПРН 3					+	+																															
ПРН 4									+								+												+								
ПРН 5	+		+																																		
ПРН 6												+	+			+							+			+	+							+		+	
ПРН 7														+																							
ПРН 8							+	+		+										+																	
ПРН 9											+				+	+	+						+		+	+	+							+		+	
ПРН 10													+									+	+	+				+			+			+		+	
ПРН 11																+				+	+	+				+	+						+		+	+	
ПРН 12															+							+												+		+	
ПРН 13																								+				+			+						
ПРН 14																											+							+		+	
ПРН 15																								+			+		+					+	+	+	
ПРН 16																				+		+	+										+	+	+	+	
ПРН 17																																+					
ПРН 18																																	+				

