

МІНІСТЕРСТВО ОСВІТИ І НАУКИ УКРАЇНИ
ЗАХІДНОУКРАЇНСЬКИЙ НАЦІОНАЛЬНИЙ УНІВЕРСИТЕТ

ОСВІТНЬО-ПРОФЕСІЙНА ПРОГРАМА
«Менеджмент соціокультурної діяльності»
першого (бакалаврського) рівня вищої освіти
за спеціальністю 028 «Менеджмент соціокультурної діяльності»
галузі знань 02 «Культура і мистецтво»

Затверджено ВЧЕНОЮ РАДОЮ

Голова вченої ради

 Андрій КРИСОВАТИЙ
(протокол № 9 від 15 червня 2022 р.)



Освітня програма вводиться в дію з вересня 2022 р.

Ректор  Андрій КРИСОВАТИЙ
наказ № 216 від «20» червня 2022 р.

ЛИСТ ПОГОДЖЕННЯ
освітньо-професійної програми
«Менеджмент соціокультурної діяльності»
першого (бакалаврського) рівня вищої освіти
за спеціальністю 028 «Менеджмент соціокультурної діяльності»
галузі знань 02 «Культура і мистецтво»

Перший проректор

Микола ШИНКАРИК

*Директор навчально-наукового
центру моніторингу якості
освіти та методичної роботи*

Сергій ШАНДРУК

*Декан соціально-гуманітарного
факультету*

Оксана ГОМОТЮК

*Голова ГЗС з менеджменту
соціокультурної діяльності*

Юрій ЩЕРБЯК

*В. о. завідувача кафедри інформаційної
та соціокультурної діяльності*

Ірина НЕДОШИТКО

Гарант ОПП

Надія БІЛИК

ПЕРЕДМОВА

Розроблено робочою групою у складі:

1. Доктор історичних наук, професор Гомотюк О. Є.
2. Доктор педагогічних наук, професор Щербяк Ю. А.
3. Кандидат історичних наук, доцент Білик Н. І.
4. Начальник управління культури і мистецтв Тернопільської міської ради Козелко С. С.
5. Бурміцька В., здобувачка освітньої програми
6. Ремез С.М., випускник освітньої програми

Відгуки на освітньо-професійну програму:

1. Байталюк Світлана Анатоліївна, директор департаменту культури та туризму Тернопільської ОДА
2. Гук Леся Степанівна, директор Тернопільської обласної бібліотеки для молоді

Рецензії на освітньо-професійну програму:

1. Шергей Григорій Платонович, директор Тернопільського обласного художнього музею.
2. Голова ГО Тернопільська кінокомісія, регіональний координатор Міжнародного фестивалю документального кіно про права людини Dokudays UA в Тернопільській області Ханас В. В.

1. Профіль освітньої програми

зі спеціальності

028 «МЕНЕДЖМЕНТ СОЦІОКУЛЬТУРНОЇ ДІЯЛЬНОСТІ»

1 – Загальна інформація	
Повна назва вищого навчального закладу та структурного підрозділу	Західноукраїнський національний університет Соціально-гуманітарний факультет Кафедра інформаційної та соціокультурної діяльності
Ступінь вищої освіти та назва кваліфікації мовою оригіналу	Бакалавр Бакалавр з менеджменту соціокультурної діяльності
Офіційна назва освітньої програми	Менеджмент соціокультурної діяльності
Тип диплому та обсяг освітньої програми	Диплом бакалавра, одиничний: • на базі повної загальної середньої освіти: 11-річної школи – 240 кредитів ЄКТС; термін навчання 4 роки на базі молодшого спеціаліста – визначається ЗВО, але не може бути меншим 180 ЄКТС; термін навчання 2 роки
Наявність акредитації	У 2019 р. первинна акредитація
Цикл/рівень	НРК України – 7 рівень
Передумови	Наявність документа про повну загальну середню освіту та/або ОКР «молодший спеціаліст»
Мова(и) викладання	українська
Термін дії освітньої програми	4 роки
Інтернет-адреса постійного розміщення опису освітньої програми	https://www.wunu.edu.ua/public_information/educational-programs/
2 – Мета освітньої програми	
Надати освіту в галузі 02 «Культура і мистецтво» з широким доступом до працевлаштування. Забезпечити теоретичну та практичну підготовку висококваліфікованих кадрів, які б набули базових фахових знань для виконання професійних завдань та обов'язків прикладного характеру в галузі 02 «Культура і мистецтво», набули навичок організаційної, управлінської, аналітичної, інноваційної, консультативної, проектної діяльності, здатності до виробничої і наукової діяльності; сформувані методично обґрунтовані підходи до організації та управління соціокультурними процесами	
3 - Характеристика освітньої програми	

<p>Предметна область (галузь знань, спеціальність)</p>	<p>02 «Культура і мистецтво» 028 «Менеджмент соціокультурної діяльності» <i>Об'єкти:</i> процеси (системи) організації й управління соціокультурною діяльністю в її організованих формах і функціональному спрямуванні; організації, підприємства, установи із соціокультурного обслуговування; міжнародна культурна співпраця. <i>Цілі навчання:</i> підготовка фахівців, здатних розв'язувати складні спеціалізовані задачі та практичні проблеми у соціокультурній сфері, у сфері освіти та науки, креативної економіки і культуротворчих практик, що передбачає застосування теорій та методів менеджменту культури і характеризується комплексністю та невизначеністю умов. <i>Теоретичний зміст предметної області:</i> поняття, концепції, закони, закономірності, принципи, історичні передумови розвитку менеджменту соціокультурної діяльності; функції, методи, технології організації управлінської соціокультурної діяльності; принципи та механізми забезпечення соціокультурних потреб громадян. <i>Методи, методики, технології:</i> методи та методики організаційно-управлінської діяльності; принципи та технології стратегічного планування, менеджменту, маркетингу, управління в наданні соціокультурних послуг; технології інформаційно-аналітичної, інноваційної діяльності, розробки, реалізації та оцінки ефективності соціокультурних проєктів; механізми реалізації основних завдань та пріоритетів міжнародних соціокультурних практик та стратегій. <i>Інструменти та обладнання:</i> аудіовізуальні засоби; програмне забезпечення; мережа Internet; інформаційно-комунікаційне обладнання; інформаційні системи та програмні продукти, що застосовуються в менеджменті.</p>
<p>Орієнтація освітньої програми</p>	<p>Освітньо-професійна програма орієнтована на вироблення практичних навичок фахівців в системі менеджменту соціокультурної діяльності.</p>
<p>Основний фокус освітньої програми</p>	<p>Загальна освіта в спеціальності 028 «Менеджмент соціокультурної діяльності» галузі 02 «Культура і мистецтво» Ключові слова: культура, мистецтво, компетенції, компетентність, менеджмент, соціокультурна діяльність</p>
<p>Особливості програми</p>	<p>Потребує тісної співпраці із роботодавцями та практики у спеціальних закладах інформаційної та соціокультурної сфери.</p>
<p>4 – Придатність випускників до працевлаштування та подальшого навчання</p>	
<p>Придатність до працевлаштування</p>	<p>Фахівці із менеджменту соціокультурної діяльності</p>
<p>Подальше навчання</p>	<p>Працевлаштування за фахом та/або продовження навчання за програмою підготовки на другому (магістерському) рівні вищої освіти, а згодом – на третьому рівні вищої освіти (освітньо-науковому). Набуття додаткових кваліфікацій у системі післядипломної освіти.</p>
<p>5 – Викладання та оцінювання</p>	
<p>Викладання та</p>	<p>Основний підхід: проблемно-орієнтоване студентсько-</p>

навчання	<p>центроване навчання з елементами самонавчання.</p> <p>Методи викладання: лекції, практичні та лабораторні заняття, консультації, наукові семінари, демонстраційні класи, стажування/практика, елементи дистанційного (он-лайн, електронного) навчання.</p> <p>Освітньою програмою передбачене використання наступних освітніх технологій: інтерактивні, технології інтенсифікації навчання на основі опорних схем і знакових моделей, технології рівневої диференціації навчання, технологія модульно-блочного навчання, технологія корпоративного навчання, технологія розвитку критичного мислення, технологія навчання як дослідження, технологія проектного навчання</p>
Оцінювання	<ul style="list-style-type: none"> - поточне тестування та опитування; - підсумкове оцінювання по кожному змістовному модулю; - ректорська контрольна робота; - оцінювання виконання КПЗ; - екзамен, залік; - презентації, есе; - захист курсових робіт та звіту за результатами виробничої практики.
6 – Програмні компетентності	
Інтегральна компетентність	<p>Здатність вирішувати складні спеціалізовані задачі та практичні проблеми у соціокультурній сфері або у сфері освіти та науки, креативної економіки і культуротворчих практик, що передбачає застосування теорій та методів менеджменту культури і характеризується комплексністю та невизначеністю умов</p>
Загальні компетентності (ЗК)	<p>ЗК1. Здатність застосовувати знання у практичних ситуаціях.</p> <p>ЗК2. Здатність планувати та управляти часом.</p> <p>ЗК3. Знання та розуміння предметної області та розуміння професійної діяльності.</p> <p>ЗК4. Здатність спілкуватися державною мовою як усно, так і письмово.</p> <p>ЗК5. Навички використання інформаційних і комунікаційних технологій.</p> <p>ЗК6. Здатність до пошуку, оброблення й аналізу інформації з різних джерел.</p> <p>ЗК7. Здатність генерувати нові ідеї (креативність).</p> <p>ЗК8. Вміння виявляти, ставити та вирішувати проблеми.</p> <p>ЗК9. Здатність працювати в команді.</p> <p>ЗК10. Здатність мотивувати людей та рухатися до спільної мети.</p> <p>ЗК11. Здатність працювати в міжнародному контексті.</p> <p>ЗК12. Здатність розробляти та управляти проектами.</p> <p>ЗК13. Здатність виявляти ініціативу та підприємливість.</p> <p>ЗК14. Здатність оцінювати та забезпечувати якість виконуваних робіт.</p> <p>ЗК15. Здатність діяти соціально відповідально та свідомо.</p> <p>ЗК16. Здатність спілкуватися іноземною мовою.</p> <p>ЗК17. Здатність реалізувати свої права і обов'язки як члена суспільства, усвідомлювати цінності громадянського (вільного</p>

	<p>демократичного) суспільства та необхідність його сталого розвитку, верховенства права, прав і свобод людини і громадянина в Україні.</p> <p>ЗК18. Здатність зберігати та примножувати моральні, культурні, наукові цінності і досягнення суспільства на основі розуміння історії та закономірностей розвитку предметної області, її місця у загальній системі знань про природу і суспільство та у розвитку суспільства, техніки і технологій, використовувати різні види та форми рухової активності для активного відпочинку та ведення здорового способу життя.</p>
<p>Фахові (професійні) компетентності спеціальності (ПК)</p>	<p>ПК1. Здатність критично усвідомлювати взаємозв'язок між культурними, соціальними та економічними процесами.</p> <p>ПК2. Здатність аналізувати економічні, екологічні, правові, політичні, соціологічні, технологічні аспекти формування ринку культури.</p> <p>ПК3. Здатність визначати стратегічні пріоритети та аналізувати особливості місцевих, регіональних, національних та глобальних стратегій соціокультурного розвитку.</p> <p>ПК4. Вміння використовувати адекватний професійний інструментарій для розробки та оперативного управління соціокультурними проектами.</p> <p>ПК5. Здатність аналізувати і структурувати організаційну, управлінську проблеми та знаходити конструктивні рішення.</p> <p>ПК6. Здатність планувати, управляти та контролювати виконання поставлених завдань та прийнятих рішень.</p> <p>ПК7. Здійснювати розподіл повноважень і відповідальності на основі їх делегування.</p> <p>ПК8. Здатність діяти соціально відповідально.</p> <p>ПК9. Здатність дотримуватися норм професійної етики в процесі вирішення соціальних, культурних, економічних питань.</p> <p>ПК10. Здатність здійснювати ефективні комунікації та розв'язувати конфліктні ситуації у професійній діяльності.</p> <p>ПК11. Здатність виявляти, використовувати, інтерпретувати, критично аналізувати джерела інформації в області менеджменту соціокультурної сфери.</p> <p>ПК12. Здатність розробляти та впроваджувати сучасні форми забезпечення соціокультурного партнерства.</p> <p>ПК13. Здатність розробляти соціокультурні проекти та забезпечувати їх операційну реалізацію.</p> <p>ПК14. Здатність організовувати роботу з різними стейкхолдерами соціокультурної діяльності.</p> <p>ПК15. Вміння використовувати сучасні методи обробки інформації для організації та управління соціокультурними процесами.</p> <p>ПК16. Здатність створювати соціокультурні послуги.</p> <p><i>Притаманні лише цій освітній програмі:</i></p> <p>ПК17. Уміння аналізувати та ідентифікувати етичні проблеми в сфері бізнесу.</p> <p>ПК18. Здатність визначати заходи щодо формування та підвищення ефективності організаційної культури</p> <p>ПК19. Здатність до основних видів музейної роботи, володіння</p>

	<p>основами музейного менеджменту та інновацій. ПК20. Уміння формувати систему мережного партнерства у національному та міжнародному соціокультурному просторі. ПК21. Здатність до розроблення веб-проектів різних типів. ПК22. Здатність до знання та розуміння процесів, що відбуваються в сфері веб-дизайну.</p>
7 – Програмні результати навчання	
	<p>РН1. Визначати базові професійні поняття та використовувати термінологічний апарат менеджера соціокультурної діяльності. РН2. Збирати та впорядковувати інформацію. РН3. Організовувати професійний час. РН4. Здійснювати практичну діяльність відповідно до чинного законодавства. РН5. Оцінювати специфіку застосування принципів управління в соціокультурному менеджменті. РН6. Класифікувати та знаходити інноваційні рішення для створення, реалізації і забезпечення соціокультурних потреб людини. РН7. Здійснювати проектувальну роботу. РН8. Визначати соціокультурний потенціал різних стейкхолдерів культурного життя. РН9. Оцінювати сучасну соціокультурну ситуацію. РН10. Вивчати, узагальнювати та адаптовувати найкращий досвід соціокультурної розбудови. РН11. Виявляти, генерувати і впроваджувати креативні ідеї в професійну діяльність. РН12. Формулювати, аргументувати професійні завдання. РН13. Обґрунтовувати управлінські рішення. РН14. Оцінювати наслідки прийнятих організаційно-управлінських рішень. РН15. Вміти встановлювати діалог з різними професійними суб'єктами та групами. РН16. Знати як застосувати сучасні технології управління людськими ресурсами. РН17. Формувати професійні мережі, адвокації та лобіювати інтереси проекту/сектора (галузі). РН18. Проявляти самостійність суджень та самокритичність у процесі дискусії. РН19. Володіти інструментами фінансово-економічного забезпечення соціокультурної діяльності. <i>Притаманні лише цій освітній програмі:</i> РН20. Розуміти причинно-наслідкові зв'язки та характер впливу етики підприємця на ефективність підприємницької діяльності РН21. Володіти методами оцінки культури організації РН22. Здатність до застосування етичних форм організаційної поведінки в процесі трансформації бізнесу. РН23. Здатність до обрання та використання доцільних форм комунікативної поведінки. РН24. Володіти формами та напрямками музейного менеджменту та інформаційних новацій. РН25. Розуміти технічні та художні принципи створення web-сайтів.</p>

	PH26. Уміти керувати web-проектом, взаємодіяти із замовником, менеджером та арт-директором.
8 – Ресурсне забезпечення реалізації програми	
Кадрове забезпечення	Фахову підготовку забезпечує кафедра інформаційної та соціокультурної діяльності у складі викладачів: 5 докторів наук; 12 кандидатів наук; з яких: 4 професори, 10 доцентів, 2 – старших викладачі і 1 викладач. Усі науково-педагогічні працівники мають показники академічної та професійної кваліфікації відповідно до дисципліни, викладання якої вони забезпечують.
Матеріально-технічне забезпечення	Приміщення для занять студентів (навчальні аудиторії, комп'ютерні лабораторії, спеціалізовані кабінети); бібліотека; комп'ютерне, мережеве та програмне забезпечення, мультимедійні засоби; системи електронного документообігу, електронних бібліотек та архівів; системи опрацювання текстової та графічної інформації. Наявна вся необхідна соціально-побутова інфраструктура, кількість місць в гуртожитках відповідає вимогам
Інформаційне та навчально-методичне забезпечення	Онлайн-бібліотека, література, електронні навчально-методичні комплекси дисциплін та НМКД, робочі програми дисциплін, методичні рекомендації та вказівки з вивчення дисциплін, навчальні посібники, написання курсових робіт, проходження переддипломної практики
9 – Академічна мобільність	
Національна кредитна мобільність	Відповідно до угод ЗУНУ
Міжнародна кредитна мобільність	Відповідно до угод ЗУНУ та угоди Еразмус+ K1
Навчання іноземних здобувачів вищої освіти	Відповідно до нормативно-правових документів

2. Перелік компонент освітньо-професійної програми

«Менеджмент соціокультурної діяльності» та їх логічна послідовність

2.1. Перелік компонент ОП

Код н/д	Компоненти освітньої програми (навчальні дисципліни, курсові проекти (роботи), практики, атестаційний екзамєн)	Кількість кредитів	Форма підсумк. контролю
1	2	3	4
Обов'язкові компоненти ОП			
<i>Цикл загальної підготовки</i>			
ОК 1.	Українська мова (за професійним спрямуванням)	5	залік
ОК 2.	Історія та культура України	5	іспит
ОК 3.	Іноземна мова	6	залік/іспит
ОК 4.	Філософія	5	іспит
ОК 5.	Політологія	4	залік
ОК 6.	Основи менеджменту та проектування	5	іспит
ОК 7.	Міжкультурні комунікації	4	іспит
ОК 8.	Збереження культурної спадщини	4	іспит
ОК 9.	Історія та теорія соціокультурної діяльності	5	іспит
ОК 10.	Інформаційно-комунікаційні технології	5	іспит
ОК 11.	Підприємництво	5	іспит
<i>Цикл професійної підготовки</i>			
ОК 12.	Вища математика	4	іспит
ОК 13.	Історія та теорія української й світової культури	5	іспит
ОК 14.	Технологія та практика соціокультурної діяльності	5	іспит
ОК 15.	Нормативно-правові засади розвитку креативних індустрій	5	іспит
ОК 16.	Етнополітика та етнокультура України	6	іспит
ОК 17.	Корпоративна культура	7	іспит
ОК 18.	Електронний документообіг	4	іспит
ОК 19.	Культурні аспекти бізнесу	4	іспит
ОК 20.	Менеджмент соціокультурної діяльності	5	іспит
ОК 21.	Курсова робота зі спеціальності	3	курсова
ОК 22.	Міжкультурна співпраця	4	іспит
ОК 23.	Івент-технології	5	іспит
ОК 24.	Web-дизайн та web-проектування	5	іспит
ОК 25.	Маркетинг соціокультурних установ	5	іспит
ОК 26.	Соціальні комунікації та соціокультурне партнерство	5	іспит
ОК 27.	Музеєзнавство та інновації музейної справи	4	іспит
ОК 28.	Репутаційний менеджмент	4	іспит
ОК 29.	Паблік рілейшенз (PR)	3	іспит
ОК 30.	Державна інформаційна політика	5	іспит
ОК 31.	Соціокультурна анімація	5	іспит
ОК 32.	Стратегічне управління в культурі	5	іспит
ОК 33.	Культурні та креативні індустрії	5	іспит
ОК 34.	Міждисциплінарна курсова робота	3	курсова
ОК 35.	Виробнича практика	9	
ОК 36.	Атестаційний екзамєн	6	
Загальний обсяг обов'язкових компонент:		180 кредитів	
Вибіркові компоненти ОП			
Загальний обсяг вибіркового компонент:		60 кредитів	
ЗАГАЛЬНИЙ ОБСЯГ ОСВІТНЬОЇ ПРОГРАМИ		240 кредитів	

2.2. Структурно-логічна схема ОП

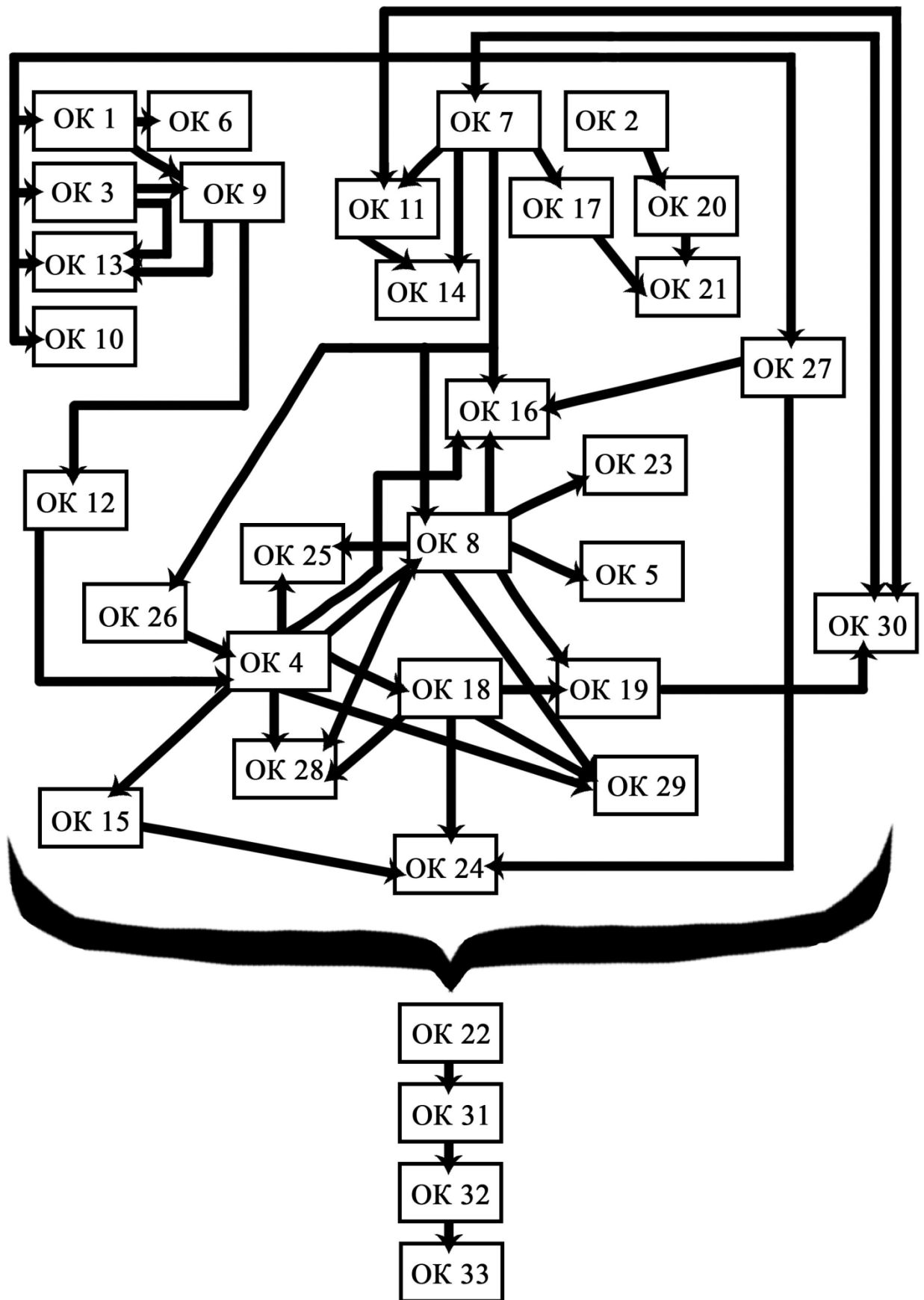

3. Форми атестації здобувачів вищої освіти

Атестація випускника освітньої програми спеціальності «Менеджмент соціокультурної діяльності» проводиться у формі атестаційного екзамену та завершується видачею документу встановленого зразка про присудження йому ступеня бакалавра із присвоєнням кваліфікації: бакалавр з менеджменту соціокультурної діяльності.

Атестація здійснюється відкрито і публічно.

**4. Матриця відповідності програмних компетентностей
компонентам освітньо-професійної програми «Менеджмент соціокультурної діяльності»**

	ОК 1	ОК 2	ОК 3	ОК 4	ОК 5	ОК 6	ОК 7	ОК 8	ОК 9	ОК 10	ОК 11	ОК 12	ОК 13	ОК 14	ОК 15	ОК 16	ОК 17	ОК 18	ОК 19	ОК 20	ОК 21	ОК 22	ОК 23	ОК 24	ОК 25	ОК 26	ОК 27	ОК 28	ОК 29	ОК 30	ОК 31	ОК 32	ОК 33	
ЗК 1	•	•						•		•										•				•								•	•	
ЗК 2				•																														
ЗК 3						•			•													•	•	•										•
ЗК 4	•						•			•																						•	•	
ЗК 5							•										•														•			
ЗК 6			•		•	•	•															•												
ЗК 7				•				•												•											•			
ЗК 8								•																										
ЗК 9			•	•			•	•							•											•				•				
ЗК 10				•				•																										
ЗК 11		•																																
ЗК 12				•																														
ЗК 13								•																										
ЗК 14				•																														
ЗК 15								•																										
ЗК 16		•																																
ЗК 17			•				•													•														
ЗК 18	•					•			•																									•
ПК 1									•			•				•							•					•						•
ПК 2											•		•					•		•			•					•						
ПК 3													•															•						

5. Матриця забезпечення програмних результатів навчання (ПРН)

відповідними компонентами освітньо-професійної програми «Менеджмент соціокультурної діяльності»

	ОК 1	ОК 2	ОК 3	ОК 4	ОК 5	ОК 6	ОК 7	ОК 8	ОК 9	ОК 10	ОК 11	ОК 12	ОК 13	ОК 14	ОК 15	ОК 16	ОК 17	ОК 18	ОК 19	ОК 20	ОК 21	ОК 22	ОК 23	ОК 24	ОК 25	ОК 26	ОК 27	ОК 28	ОК 29	ОК 30	ОК 31	ОК 32	ОК 33
PH 1				•		•												•		•		•									•	•	
PH 2	•					•			•	•						•	•					•		•									
PH 3				•				•			•				•			•								•		•				•	
PH 4								•			•		•	•		•			•								•						
PH 5				•														•								•		•				•	•
PH 6																•								•						•	•		
PH 7				•																						•							
PH 8							•							•									•					•					
PH 9	•		•			•			•				•									•	•	•							•	•	
PH 10	•	•	•			•			•																					•	•		
PH 11								•			•							•		•			•			•			•	•	•		
PH 12	•				•		•								•									•									
PH 13				•														•						•									
PH 14								•										•	•						•			•					
PH 15	•	•					•				•			•	•	•																	
PH 16				•			•										•	•															
PH 17											•			•										•									
PH 18	•		•							•																						•	•
PH 19					•			•																									
PH 20																													•				

